

In dit nummer:
De zender PB7
der
afd. Groningen
van de
N. V. V. R.

RADIO EXPRES

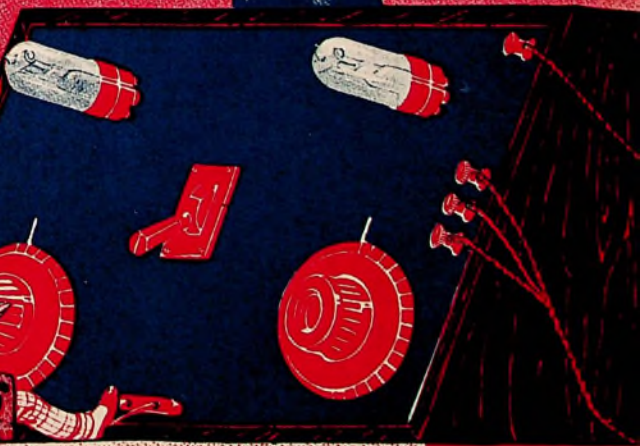

N^o 1
1 JAN. 1926

KORTEGOLF-ONTVANGST
Eenvoudige en moderne ontvangmiddelen voor Radio-Telegrafie en Telefonie
door J. J. NUMANS.
Prijs: ingeklaaid f.4.—, gebonden f.5.50.
Uitgave van N. VEENSTRA te 's-Gravenhage.

20
CENT.

MOER KERK



Onze typen
BIVenBV voldoen aan alle eischen die aan werkelijk 1^e klasse toestellen mogen worden gesteld

FIRMA W. BOOSMAN
 97 WARMOE//TRAAAT TEL 49103
AMSTERDAM

Ch. Velthuisen -- Den Haag

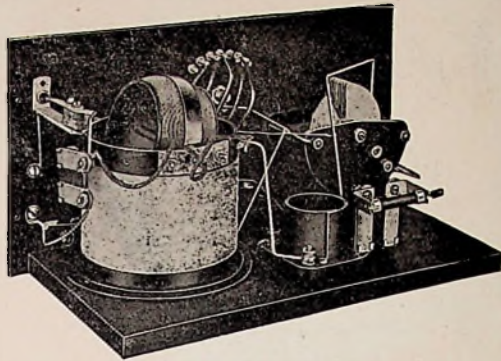

Vertegenwoordiger der **HART & HEGEMAN NUTMEG Mfg. Co. U.S.A.**
 Depôt der **VARTA ACCUMULATORENFABRIK BERLIN.**

TELEFUNKEN



TELEFUNKEN LAMPEN DE BESTE!

VERTEGENWOORDIGD DOOR
SIEMENS & HALSKE AG
 FILIALE 3- GRAVENHAGE
 HUYGENSPARK 38-39



WAARAAN DE VOORKEUR?

Aan een fantaisie-etiket?
 Of aan een

N.R.W. ANODEBATTERIJ

met den naam der

NED. RADIOWERKEN
 TE DOORN

N.V. Handelsvereniging voorheen L. TERWAL
AMSTERDAM, Ceintuurbaan 254. Tel. 29456.

Filialen { **ROTTERDAM, Haringvliet 36, Tel. 9209.**
Haarlem, Kleine Houtstraat 37.

HET ADRES voor alle voorkomende Radio-onderdeelen en complete toestellen

Storingsvrije Radio-apparaten

„Kunstzaal Edison” No. 5

— *Verrassend natuurlijke weergave* —

Wend U tot den **EDISON-AGENT** ter plaatse
 Adres op aanvraag bij: **LARSEN DE BREY & Co., 's-Gravenhage**

TElephon-Fabrik Actien-Gesellschaft
VORM. J. BERLINER
Radio-Onderdeelen,
 vooral Luidsprekers, Hoofdteléfonos, Draai-en Blokcondensatoren, Transformatoren, Weerstanden, enz.

direct verkrijgbaar door de
 Hoofdvertegenwoordiging voor Nederland en Kolonien:

Jngennieurs-en Verkoopbureau
H. Stiegel Jng.,
 Amsterdam,
 Prinsengracht 851, Tel. 37 348.



ELFA
AMSTERDAM
 Telefoon 44603.
 VALKENBURGERSTRAAT 5-7.

AAN EEN GOED ONTVANGTOESTEL BEHOORT EEN

ELFA anode batterij:

RADIO-EXPRES

WEEKBLAD VOOR RADIO-TELEGRAFIE EN -TELEFONIE

OFFICIEEL ORGAAN VAN
DE NED. VER. VOOR RADIO-TELEGRAFIE.
REDACTEUR: J. CORVER.



UITGAVE VAN N. VEENSTRA,
LAAN VAN MEERDERVOORT 30, DEN HAAG.
TELEFOON 32112.

DIT BLAD VERSCHIJNT IEDEREN VRIJDAG.

De abonnementsprijs bedraagt, bij vooruitbetaling, f 3.— per halfjaar voor het binnenland en f 5.— voor het buitenland, per postwissel in te zenden aan het bureau van Radio-Expres, Laan van Meerdervoort 30, den Haag. — Losse nummers f 0,20 per stuk.
Correspondentie, zowel voor Administratie als Redactie, gelieve men te zenden aan het adres: **Laan van Meerdervoort 30, 's-Gravenhage.**
Het auteursrecht op den volledigen inhoud van dit blad wordt voorbehouden volgens de Wet op het Auteursrecht van 23 September 1912, Staatsblad n° 308.

GELUKKIG NIEUWJAAR
RADIO-EXPRES

ONTVANGST GEHEEL OP WISSELSTROOM.

Van een lid onzer vereeniging te Amsterdam ontvingen wij een nieuwe aanwijzing van geschikte lampen voor wisselstroomontvangst.

Tot dusver bezigden wij daarvoor de Schrack SV 9 en Philips A 110. Met hoofdtelefoon op enkelen detector bleef dan evenwel nog steeds een wel wat hinderlijk gebrom bestaan. Thans blijkt de Telefunk RE 96 en onder zekere omstandigheden ook de RE 95 veel beter te zijn.

Ons Amsterdamsche medelid geeft als detector de voorkeur aan de RE 96 met 40 à 50 volt plaatspanning en eenigszins lagere gloeispanning dan de aangegeven 1,2 volt.

Wij zelf verkregen, door deze aanwijzingen tot nieuwe proeven aangespoord, met RE 95 als detector en voorgeschakelde RE 96 als hoogfrequentversterker bij hogere spanningen een flink geluid, terwijl de wisselstroom met telefoon op het oor tot een zwak gezoem gereduceerd bleef. Bij de RE 96 als detector komt veel aan op een zeer hoogohmige lekweerstand.

Voor de schakeling van toestellen met wisselstroomvoeding voor de gloeidraden verwijzen wij naar het Januari no. 1926 van „Radio-Nieuws”, waarin schema's komen van apparaten, die geheel zonder eenige verandering of omschakeling willekeurig op accu of op wisselstroom kunnen werken.

Ook worden daar geslaagde proeven beschreven met *volledige wisselstroomvoeding voor een 7-lamps superheterodyne* van het tropadyne-type.

Vooralsnog blijven we dit onderwerp beschouwen als stof voor ervaren en zelfstandig experimenteerende amateurs. Er valt nog wel wat over te onderzoeken. De mogelijkheid van goede werking staat intusschen vast.

ONWEERSGEVAAR.

Prof. Dr. D. v. Gulik te Wageningen schrijft ons:

Het is jammer, dat u zich in uwe overigens zeer juiste weerlegging van de vrijmoedige opmerkingen van den heer Overling hebt laten verleiden „de beruchte 50 c.M. der verzekeringsadviseurs” ten onrechte in het geding te betrekken.

Een gaping van 50 c.M. in een lange verticale geleiding maakt volgens de ervaring *in het door u gestelde geval* inderdaad geen overwegend bezwaar voor den bliksem uit.

Maar bij de beveiliging volgens de wenschen der assuradeurs gaat het om een dergelijke gaping in een der beide wegen van een vertakking, *terwijl de andere tak door een vonkenbrug is geaard.* Dan is een gaping van $\frac{1}{2}$ M. wel

degelijk van groote beteekenis en praktisch afdoende.

* * *

We erkennen natuurlijk, dat een aanzienlijke gaping in één der takken meer beteekent, als er een goede andere weg is. O.i. leert de ervaring bij werkelijke blikseminslagen evenwel, dat bijna nooit één weg daarvoor zóó goed is, dat de bliksem de andere geheel laat liggen. En daarom blijven we het opzettelijk aanbrengen van een afslagpunt in elk geval bedenkelijk achten. Red.

DE RADIO-PRAATJES VAN DEN H.D.O.

De bekende radio-praatjes, die 's Maandagsavonds door de H. D. O. worden uitgezonden, doen geregeld aanvragen voor behandeling van bepaalde onderwerpen binnenkomen. Tot heden liet de tijd, die voor deze radio-causerieën beschikbaar was, niet altijd toe om aan deze verzoeken, die vaak uitgebreide onderwerpen betroffen, gevolg te geven. Met ingang van Maandag 4 Januari echter wordt de aanvangstijd der radio-praatjes vervroegd en wel vastgesteld op 7 uur. Dr. Balth. v. d. Pol, natuurkundige der N. V. Philips' Radio, zal dien avond spreken over het onderwerp: „Hoe groot zijn de stroomen en spanningen in onze ontvangantennes?”

TEGEN DE ONDERLINGE STORINGEN.

In November j.l. werd door enkele heeren uit het Duinoordkwartier te den

Haag eene circulaire verspreid aan de radio-luisteraars in dat kwartier, waarin werd medegedeeld dat het ondergeteewerd medegedeeld dat het hun zeer goed mogelijk leek, door onderlinge vriendschappelijke en waardeerende samenwerking, van elkanders ervaring te profiteeren, om zodoende zelf zooveel mogelijk van de radiotelefonie te genieten, zonder anderen te hinderen.

Als gevolg van de vele blijken van instemming, volgde 21 December j.l. eene vergadering, onder voorzitterschap van kapitein Polis, die het doel uiteenzette: verbetering van de steeds erger wordende storingen van de radiotelefonie.

In de eerste plaats is er de mede-amateur als stoorder, meestal gevolg van onwetendheid en onbekwaamheid in de hanteering van het eigen toestel. Hier ligt het middel tegen de kwaal voor de hand: huisbezoek en het geven van instructie aan eigen toestel.

Bij alle radioamateurs moet een radio-ridderlijkheid worden aangekweekt: doet niet met den aether wat gij niet wilt dat anderen er mee zouden doen. Ieder moet zekerheid bezitten, dat hij niet genereerend ontvangt en het lijkt gewenscht een diploma in te stellen voor hen, die toonen hun toestel te kunnen bedienen.

Wie dan dit *diploma* niet heeft, laadt op zich de verdenking van stoorder te zijn en komt op de zwarte lijst.

Een ander voornaam punt is, hoe komt een luisteraar nu aan voldoende kennis van eigen toestel?

Hij moet de hulp kunnen inroepen van een *deskundige*, een radiodokter, zoo goed mogelijk uitgerust. Daarnaast kome een radiokliniek, waarin tegen billijke vergoeding de patiënten kunnen worden opgekalefaterd.

Met behulp van richtingzoekers kunnen storingsbronnen (niet steeds luisteraars) worden opgespoord en openbare diensten verzocht, deze op te heffen.

Mocht de storing veroorzaakt worden door een onhandelbaar amateur dan zou in het uiterste geval aan den Dir.-Gen. der Posterijen kunnen worden verzocht den bewusten amateur de ontvangvergunning te ontnemen, of na bepaalden tijd in te trekken, indien niet binnen dien termijn het bewijs van bekwaamheid is verworven.

De beperking der actie tot een klein rayon is op te vatten als een proef. Gedacht is een contributie van 25 cents per kwartaal.

Een volledig en zuiver overzicht moet worden verkregen van alle amateurs in het georganiseerde rayon.

Verdeeldheid verzwakt, maar voor het gestelde doel lijkt een afzonderlijke vereeniging noodig. De N. V. V. R. heeft een andere werkingsfeer. Het is echter van het hoogste belang, dat de nieuwe vereeniging ten nauwste verband houdt met

haar geleerdere zuster. Daar is natuurlijk met goeden wil een modus voor te vinden. Het hier besproken streven heeft de volle goedkeuring van de afdeeling den Haag, van de N. V. V. R., die o.a. ook de zaal voor deze vergadering beschikbaar stelde.

Met algemeene stemmen werd besloten tot oprichting eener vereeniging ter behartiging van de belangen der radio-luisteraars in het Duinordkwartier, waartoe alle aanwezigen toetraden.

Vervolgens werden de heeren Steunebrink, van Waveren en Polis uitgenoodigd het voorloopig bestuur te willen vormen, dat in overleg met de N. V. V. R. een reglement zal samenstellen en met deze vereeniging zal overleggen over aanstelling van een deskundige. De aanwezigen namen ieder een deel der straten in hun wijk voor hun rekening, om hierdoor de radioamateurs op te sporen en tot aansluiting te bewegen.

Aan de Redactie en
Administratie
„Radio-Expres”.

Met dezen mijn hartelijke dank voor alles, wat uw blad mij in het afgelopen jaar geboden heeft. Voor lectuur, zoowel als voor raadgevingen en aanwijzingen.

Want Radio-Expres is de dokter van mijn toestel. En als alle amateurs naar dezen dokter gaan, dan hebben wij weldra geen jankende etherhonden meer.

Hopende ook dit jaar weder ruimschoots van uw blad te kunnen genieten, verblijf ik, na u allen mijn beste wenschen voor het nieuwe jaar te hebben toegewenscht,

Hoogachtend,
BERN. AKA.

's-Gravenhage.

HET AMATEUREN IN INDIE.

Wij ontvingen het volgende schrijven van Sumatra's Oostkust:

Reeds verscheidene avonden per week na 9 uur slaagde ik er in met mijn primair tweelamps toestel (detector en l.f.) het nieuwe station van Singapore te ontvangen. Makkelijk gaat het niet om de telefonie verstaanbaar te maken. De golf-lengte is vrij onconstant met veel fading, terwijl de afstemming haast onmogelijk is door een alles overstemmende wisselstroomtoon. Inductief kon ik het station niet te pakken krijgen.

De radio zucht in Indië nog aldoor onder twee plagen. De harmonischen van den Malabar-zender schijnen zich te vermeerderen in plaats van af te nemen en nog aldoor wordt het luisterverbod ge-

handhaafd. Het aantal klandestiene ontvangers schijnt vrij groot te zijn, ten minste in Medan zijn al twee winkels, die radiotoestellen en onderdeelen verkoopen. Hoe lang zal deze toestand nog duren?

Er bestaan hier genoeg plannen om omroepzenders op te richten; zoo nu en dan staat er iets over in de courant, maar de ambtenaarwereld schijnt zich nog aldoor met man en macht hiertegen te verzetten.

Tot zoo lang moeten we het dus maar met buitenlandsche telefoniestations stellen. In Siantar kon ik tot nu toe geen andere telefonie ontvangen dan den Singapore-omroep.

Het is om te watertanden, iedere week in Radio-Expres de omroepprogramma's te lezen. Het is met een vierlampstoeel wel mogelijk om één uur 's nachts er wat van te hooren te krijgen, al blijft het mondjesmaat en moet men scherp luisteren om iets te snappen.

JOHN A. OORTMAN GERLINGS.
Pematang Siantar (Sumatra's Oostkust).

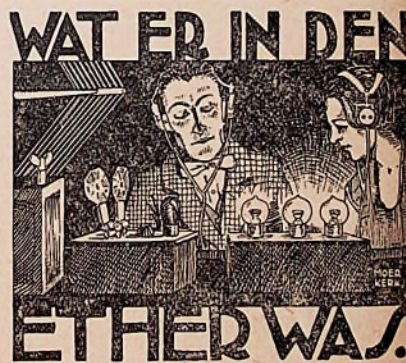

De heer P. Spanjaart te Oud-Karspel meldt:

Zondag 20 December j.l. om half twee, hoorde ik een Hollandsch station op een golf-lengte van ongeveer 1000 M. Het deelde mede, heden iets zwakker te zijn dan gewoonlijk. Gegeven werden eenige gramfoonplaten.

Weet U misschien welk station dit kan zijn?

WAAR KOMEN DIE STORINGEN VANDAAN?

Naar aanleiding van het stukje van den heer C. A. Campagne te Utrecht, onder het opschrift „Waar komen die storingen vandaan, in R. E. d.d. 18-12-'25, deel ik mede dat zich bij mij diezelfde verschijnselen voordoen. Eerst gaf ik de schuld aan mijn antenne, doch toen ik deze storingen ook bij andere amateurs in ons stadsgedeelte (ik bedoel hier het stadsgedeelte buiten Wittevrouwen)

waarnam, kwam ik tot de conclusie dat dit toch niet aan mijn antenne lag. Daar ik zelf ook veel voor andere personen toestellen bouw, ben ik j.l. Zaterdagavond direct op onderzoek uitgegaan bij deze personen, die precies dezelfde toestellen hebben als ik (n.l. Koomans + 2 lampen laagfrequent). Bij enkelen van hen in den omtrek van de Maliebaan, waren deze storingen heel zeldzaam. Wat het dus kan zijn? Ik weet het niet. Mocht de heer Campagne soms met mij hierover eens willen spreken, dan ben ik gaarne ten dienste.

A. VAN DEN MUNT Jr.
Gildstraat 126, Utrecht.

KORTE-GOLF-NIEUWS.

Nieuwjaarswensen. De traffic manager der Duitsche Sectie I. A. R. U., Rolf Formis te Stuttgart wenscht allen „n-hams” een gelukkig Nieuwjaar. De Belgische amateurs zenden via den Réseau Belge aan hunne Hollandsche vrienden de beste wenschen bij de intrede van het Nieuwe Jaar en hopen, dat de hartelijke relaties, die steeds met de Hollandsche amateurs hebben bestaan, nog zullen toenemen.

PB3 QSA.

J. H. Morris te Preston meldt d.d. 20 Dec. dat hij om 1720 AT nPB3 een CQ hoorde geven. De ontvanger was toen niet aan aarde en antenne verbonden.

In Nederland.

nOWA is gedurende de maand November met 8½ watt plaatenergie (50 per.) 's middags geregeld QSO geweest met b, f, g, i, k, n, s en SM op 44 M. golflengte.

PC2A werd op (vermoedelijk) 19 M. golfl. door nOWA gehoord op 1 Dec. te 1125 AT met R4 op 1 lamp, geen QSS.

nLAB wordt door nOWA aangeraden, zijn KG-ontvanger eens te herzien daar bW3 op 3 Dec. verscheidene keeren nLAB heeft geroepen op diens CQ!

Een rapport voor PCLL.

J. H. Morris, 330 New Hall Lane, Preston, Lancs, schrijft:

„Op 6 Dec. 1925 van 3.40—4.25 pm GMT hoorde ik PCLL PKX oproepen met een draaggolf gelijk aan het lawaai van een vliegmaschine, of als een langzaam loopende automatische Wheatestone zender. Ik luisterde een flinken tijd naar de „hieroglyphics” voordat PCLL zijn roepletters opgaf. U zoudt mij een groot genoegen doen, door de golflengte op te geven, aangezien ik een nieuwen ontvanger aan het beproeven ben en ik diens „capabilities” nog niet ken. Met mijn ouden ontvanger kwam ik van Nijni Novgorod tot Marokko.”

DRAADLOOZE CARICATUREN.

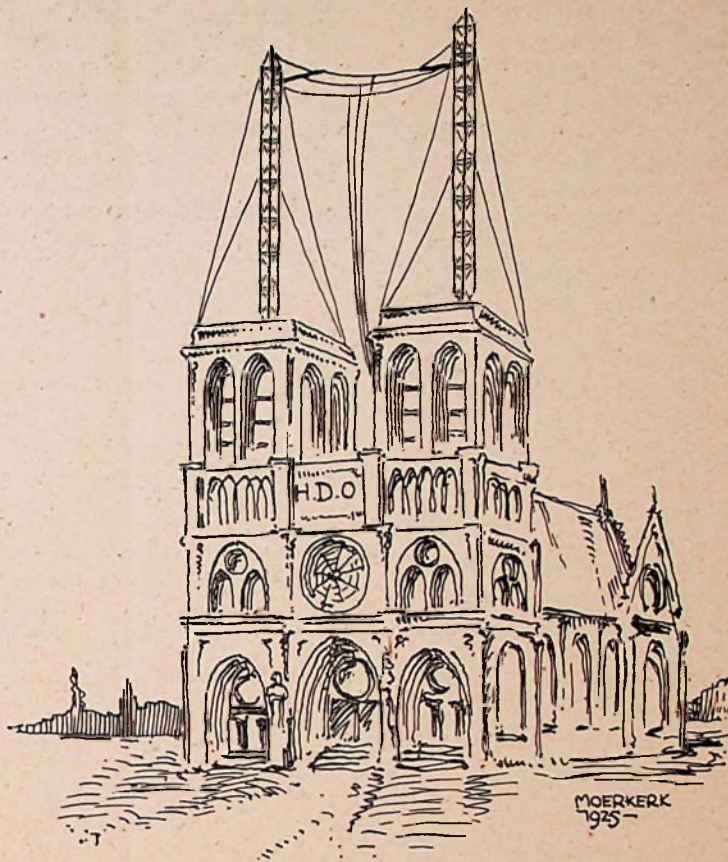

Naar wij vernemen, zal het zendgebouw van den H. D. D. meer in overeenstemming worden gebracht met den aard der uitzendingen.

QSL-kaarten.

Van eAR20 is een kaart gearriveerd voor nOUA of nOVA. Pse QRA? Verder zijn kaarten aanwezig voor ARX, nS7, nB7, o7S, nAJN, nPCK. Toezending geschiedt na ontvangst van port voor antwoord door het QRA-Bureau der Nederl. Sectie I. A. R. U. Hoogduin, Noordwijk aan Zee.

Namiddag—DX.

Uit Nijmegen wordt gemeld, dat 6 Dec. 1637 AT op 36 M. golfl. a2CM gehoord werd met R6—7 op 2 lampen, roepende g2OD. Even later werd o4ZA door hetzelfde station opgeroepen. 7 Dec. 0130 AT werd een CQ van oA3E (QSB) opgenomen met verzoek om rapporten aan: Theywoods, Durban, South Africa.

Engelsch DX.

g2OD heeft telefonie-QSO gehad met een station in Hongkong (R7 op 35 M. golfl.). g2OD was op 45 M. golfl. R8 met 100 watt plaatenergie.

g5NJ is 5 Dec. QSO geweest met f8QQ te Saigon, Fransch Indo-China.

g6TM was R4 bij een QSO op 45 M. golfl. met oA6N te Kaapstad. De plaatenergie van g6TM was minder dan 60

watt. g6TM hoorde j1PP op \pm 36 M. golfl. op 9, 10 en 11 Dec.

g5SZ heeft 1 Dec. reeds om 2050 AT met u11I gewerkt. Hij experimenteert met een Hertz-antenne met zoo groot succes, dat het zaklantaarnlampje doorgebrand is.

Een ongelukkige.

g2QM is van Glasgow verhuisd naar Daventry!

QRV?

pi1HR (36 M. golfl.) is dagelijks QRV van 1720—1820 AT.

QRP—DX.

k4LV heeft met de Ver. Staten verbinding gekregen met 9 watt op de plaat. De energie is thans verhoogd tot 14 watt.

KG-heruitzending.

g2LZ heeft proeven genomen met de heruitzending der programma's van de Engelsche omroepstations op de korte golf. Op deze wijze zijn voor het eerst de Engelsche omroepstations in Tasmania gehoord.

Ontvangst van z.

g6LJ, de Engelsche KG-ontvangspecialist (hoort alles!) zegt, dat verschil-

lende z-stations tot 1100 AT nog te hooren zijn en reeds weer hoorbaar worden van 1500 AT af. g6LJ volgde op 10 Dec. om 0850 AT de volledige communicatie tusschen j1PP en hu6DCF.

Standaard golven.

u1XM, het station der Radio Vereeniging van het „Massachusetts Institute of Technology” zal in samenwerking met het laboratorium van genoemd instituut ingaande 9 Januari 1926 iederen zaterdagmorgen (ongeveer 0220—0420 AT) geijkte golven uitzenden met een minimum nauwkeurigheid van 0,2 %. Het volledige programma zal in het volgende No. van Radio-Expres worden bekend gemaakt. Intusschen is het aan te bevelen een golfmeter gereed te houden, daar de eerste weken 11 verschillende golven tusschen 30 en 95 M. worden uitgezonden en zodoende een schitterende ijk-kromme verkregen kan worden. Het is de bedoeling, dat in Februari ook kortere golf lengten in het programma van u1XM worden opgenomen.

pi, vt en o.

piHR heeft dagelijks een vast programma voor communicaties met u's uit het 6e district om 1140 AT en roept meestal CQ als de QSO's afgelopen zijn.

FGG, vroeger A50, M. H. Figg, Sialkot, Britsch Indië, werkt op 34 en 105 M. golf lengte; op 105 M. is hij reeds QSO geweest met a2CM en m1DH.

J. S. Streeter, Kaapstad, is 6 Nov. QSO geweest met u6HM.

KG-nummer W. World.

„The Wireless World”, No. 332 van 23 Dec. 1925 is verschenen als bijzonder „kortegolf-nummer”. Het hoofdartikel noemt de ontwikkeling der kortegolf communicatie den belangrijkste vooruitgang van de radiotelegrafie naast de ontdekking van de radio zelf.

Op 9 blz. wordt aan de hand van foto's, teekeningen, tabellen en schema's een drie-lamps „lowloss” ontvanger beschreven, die voor golf lengten van 20—1800 M. geschikt is. Prof. E. V. Appleton geeft een beschouwing over buiging en absorptie der korte golven.

R. F. Durrant van Mosoel GHH geeft een interessante beschrijving van zijn kortegolfwerk gedurende de laatste twee jaren.

Verder is een lijst samengesteld van 150 verschillende golf lengten van officiële kortegolf stations, van 13,0—202,6 M. Het grootste aantal dezer stations werkt ongeregeld en heeft een tijdelijk karakter. 120 van de 150 opgaven hebben betrekking op stations in de Ver. Staten, de Hawaii Eilanden, de Philipijnen en op schepen der Amerikaanse marine. De lijst is niet zeer nauwkeurig, b.v. wordt POX op 20 M. opgegeven als

Nauen, en POX op 26 M. als Bellevue, Anacostia.

Tenslotte beschrijven A. P. Castellan en C. M. Berhen een kortegolf ontvanger met een golf lengte bereik van 15—90 M., waarbij het genereren door een variabelen niet-inductieven weerstand geregeld wordt. Het schema is gelijk aan een Hartley-generator met parallelvoeding. Een bijzondere beschouwing

DE PROGRAMMA-KWESTIE.

Aangezien hierop nog nimmer is gewezen, is het toch wel op zijn plaats, als we eens een woord van hulde neerzetten voor de prachtige wijze waarop R. E. den laatsten tijd ons onze programma's aan geeft. Immers, wat hebben we niet een ellende gekend voor dat het zoo ver was. Alle kuiperijen ten spijt, is het „onze” redactie gelukt, zoo langzamerhand een keur van programma's voor ons neer te leggen. We hebben maar te kiezen. Ja zelfs durf ik haast gaan beweren, dat hierin ons weekblad juist zoo goed voorziet als de Luistergids. En dit mag toch zeker wel eens onder de oogen gebracht worden. Het bewijst zooveel te beter, en te vaker, dat onze Corver en zijn mannen alles doen wat h.i. is in het belang van het amateurisme.

Ofschoon er ook voor R.-E. een nare tijd is geweest, kunnen de voortrekkers nu met groote voldoening op hun werk neerzien. Amateurs, apprecieert gij dit voldoende? Zoo ja, wekt dan tevens uw vrienden op, dat zij zich abonneeren op onze Expres. Deze is voor allen onmisbaar.

Nogmaals:

Hulde aan Corver en zijn staf,

Hulde aan Radio-Expres.

Was „Radio” en „Radio-Expres” er

[niet,

Het leven had geen waarde.

L.

wordt gewijd aan de smoorspoel in de positieve leiding der anodebatterij in verband met het afslaan der trillingen (dead spots) bij bepaalde afstemmingen.

QST.

QST is het officiële orgaan der American Radio Relay League en op het in April jl. te Parijs gehouden Congres aangenomen als officieel orgaan der I. A. R. U.

Teneinde de leden der I. A. R. U. in Nederland, die het tijdschrift QST niet of niet voldoende kennen in de gelegenheid te stellen er nader kennis mede te

maken, zijn door het hoofdbestuur in Hartford een beperkt aantal exemplaren ter beschikking gesteld, die aan hen die er zich voor interesseeren gratis op aanvraag tegen inzending van 10 cent postzegel aan onderstaand adres verkrijgbaar zijn.

De abonnementsprijs bedraagt \$ 2.50 per jaar. Een inschrijvingsformulier bevindt zich in ieder nummer, hetgeen bij eventuele bestelling aan onderstaand adres benevens het verschuldigde bedrag (f 6.25) kan worden gezonden.

73's

W. TAPPENBECK,

Secretaris der N. S. — I. A. R. U.
Amsterdam, Nieuwe Doelenstraat 2-4.

OMROEPNIEUWS.

De vergadering van Europeesche omroep-organisaties om te overleggen over de golf lengte-verdeeling tusschen 200 en 600 meter, zal onder de auspiciën van de Union Internationale de Radiophonie 22 Maart 1926 plaats hebben.

De „Wireless World” wil een aparten Omroep-minister in de regeering aange-steld zien.

Birmingham geeft op Oudejaarsavond een buitengewoon programma, met een Radiophantasia: „The Doom Mask” door John Overton, spelende op Oudejaarsavond onder George II, waarbij muziek is gecomponeerd door den stationsleider Joe Lewis.

Nieuwjaarsdag zullen Donald Calthrop en R. E. Jeffrey een fantastische en humoristische reeks voorspellingen voor 1926 geven uit Birmingham, voorspellingen, waarvan wel niets zal uitkomen, zegt Donald er bij.



In de toelichting tot een nieuwe verordening te Rotterdam, waarbij het verboden zal zijn, luidsprekers bij open ramen te laten werken, wordt o.a. gesproken van „mechanisch bewogen radiotoestellen” en dan gezegd: „Men heeft echter ook elektrische radio-instrumenten. . . .”

Zoo staat het ten minste in de N.R.C.

De uitvinder L. H. Pearson exposeert op het oogenblik op een electriciteitster-

toonstelling te Nottingham toestellen welke in beweging kunnen worden gebracht door de trillingen veroorzaakt door de menselijke stem, waardoor het mogelijk wordt bijv. een motor aan den gang te brengen door „start” te roepen, of een lamp te doen branden door den uitroep „light”. De ontvang-apparaten zijn afgestemd op bepaalde klanken en voor een bepaalde taal.

Dr. Lee de Forest moet een nieuwen luidspreker hebben uitgevonden, bestaande uit een gebogen membraan, dat in elk zijner 4 hoeken door telefoon-spoeltjes in trilling wordt gebracht.

HET 4 LAMPS-OMROEPTOESTEL.

Elke week brengt ons nog weer vragen naar het Koomans-schema en naar de beste wijze om dit te bouwen.

We zien er niets anders op dan het nog maar weer eens te publiceeren.

versterkt-onversterkt-schakelaars zijn als rolschakelaars gedacht. Schema 1 geeft eenvoudige schakelaars voor het geval men lampen gebruikt, die alle gelijke

gen, afgebeeld in fig. 1b en welks schakeling ter invoeging in schema 1 is aangegeven met de cijfers in fig. 1c.

Verder is ook de N.R.W.-wip-schake-

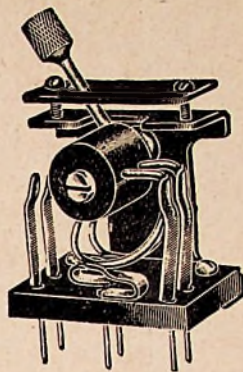

Fig. 1b

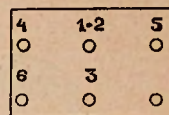

Fig. 1c

laar te benutten; afgebeeld in fig. 1d.

Voor de rolschakelaars van schema 2 zijn ook de Utility-schakelaars in te bouwen van het in fig. 2a afgebeelde type met aanwijzing der verbindingen in fig. 2b.

De in den laatsten tijd ook in „R.-E.” wel aangegeven, meer eenvoudige omschakelingen, bezitten alle bezwaren,

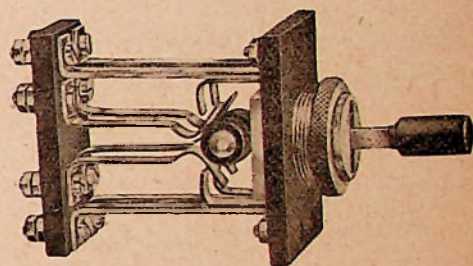

Fig. 1d

plaatspanning hebben. Wil men de lampen verschillende spanningen kunnen geven, dan is het noodig, de schakelaars van schema 2 toe te passen. Men zal gemakkelijk inzien hoe de versterker van

vergeleken met de hier nog eens aangeduide, meer volkomen methode. We raden sterk aan, liever maar de moeite te nemen van de betere methode.

Alleen met stop en klinken (plug en jacks) is iets gelijkwaardigs te bereiken, maar het voert voor het oogenblik te ver, dat nu ook nog eens aan te geven.

* * *

Wat het ontvangtoestel betreft, is de spoelopstelling in een gewonen driespoelenhouder behouden. Wanneer men

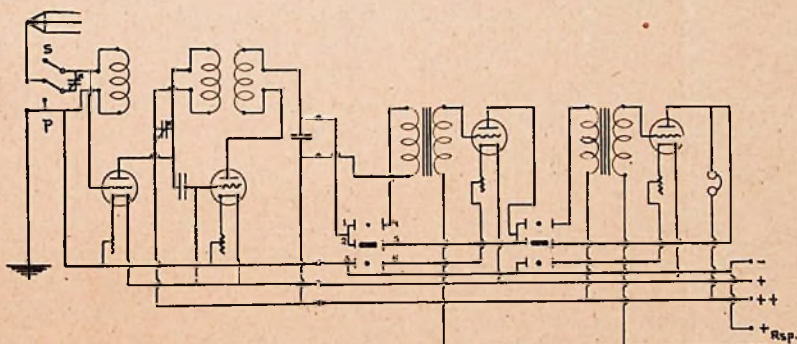

Fig. 1

Men denke er aan: zoo als het hier staat, is het beproefd en goed. Zóó kan het ook gebouwd worden. Het levert beslist voordeelen, den bouw uit te voeren in de lengte van links naar rechts, precies zooals het schema aangeeft, dus niet een hooge toestelkast te nemen en de onderdelen van den laagfrequentversterker hier en daar tusschen de andere in te zaaien, zooals in toestellen uit den handel nog veel te veel voorkomt... tot nadeel van de werking. We hebben het schema zoo geteekend, dat men zoowel ontvanger en versterker aanéén kan bouwen, alsook den versterker als apart toestel uitvoeren, wat eigenlijk de voorkeur verdient.

De in den versterker aangebrachte

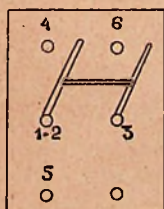

Fig. 1a

fig. 2 achter den ontvanger van fig. 1 past, ter vervanging van den in fig. 1 afgebeelden versterker.

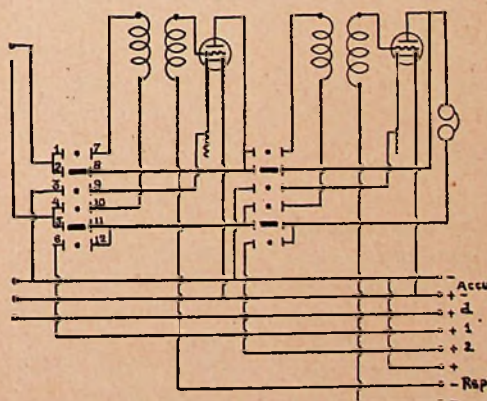

Fig. 2

In plaats van de rolschakelaars in schema 1 kan men ook gewone dubbelpolige omschakelaars bezigen, die dan te verbinden zijn, zooals te zien is uit de cijfers in fig. 1a, welke cijfers corresponderen met die in fig. 1. Ook kan men een schakelaar van het Utility-type aanbre-

de verbindingen maakt, zooals geteekend, heeft de terugkoppeling de juiste richting en is de primaire tegengekoppeld, zoodat bij te sterk genereeren een kleine koppeling tusschen primair en secundair dit euvel verhelpt. In gewone omstandigheden laat men de primaire

steeds onder een hoek van 90 graden (buiten koppeling) met de secundaire.

Het aanbrengen van een serie-parallel-schakelaar voor den antenne-condensator zij aanbevolen voor aanpassing aan verschillende antennes en ook om

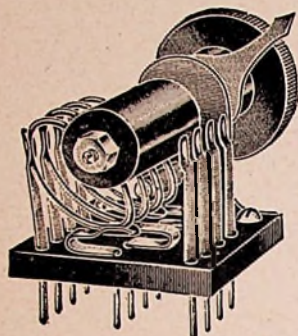

Fig. 2a

gemakkelijk raamontvangst te kunnen toepassen en een inductieve antennekoppeling (z.g. zeefkring) vóór den ontvanger te kunnen plaatsen.

Voor de onderdeelen bevelen wij aan: prim. cond. 1000 $\mu\mu F$ met fijnregeling,

sec. cond. 500 $\mu\mu F$ met fijnregeling, (fijnregeling liever niet met losse plaat; beter met tandwiel of wrijvings-
overbrenging),

gloeistroomweerstand 40 à 50 ohm, ten einde voor alle mogelijkheden klaar te zijn; elke lamp een eigen weerstand, roostercond. 250 à 300 $\mu\mu F$, telefoon-cond. 3000 $\mu\mu F$, transformatoren 1 : 2 en 1 : 3, lampfittings bij voorkeur veerend.

Verbinding der transformatoren zodanig, dat uitgang secundaire aan rooster volgende lamp komt. Van de primaire is bij voorkeur de ingang te verbinden

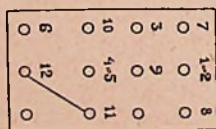
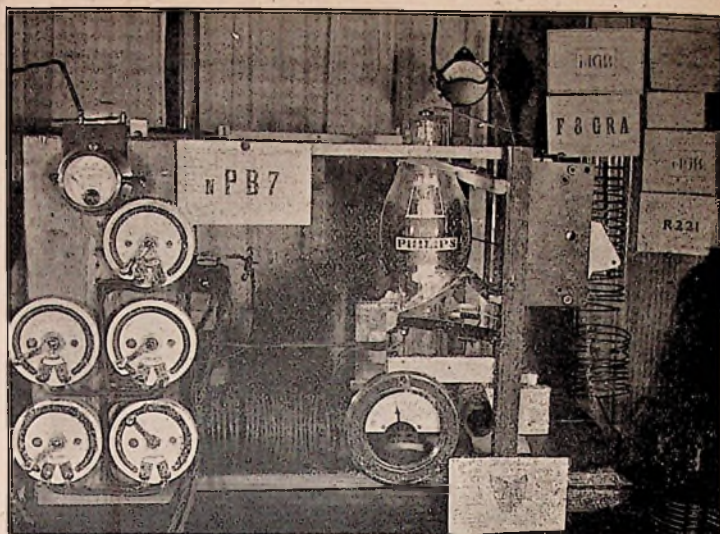

Fig. 2b

met plaat der vorige lamp. Omwisseling der verbindingen van één der transformatoren blijkt evenwel soms noodig te zijn.

Een toestel als dit moet op kleine antenne reeds met 2 lampen zwakke luidsprekerontvangst geven van de groote stations. Als regel zal dus de 4de lamp niet gebruikt behoeven te worden.



DE ZENDER P. B. 7 DER AFD. GRONINGEN.

Bovenstaande foto stelt den zender P. B. 7 van de Afd. Groningen van de N. V. V. R. voor. Als zendpit wordt gebruikt óf een Philips Z 3 óf een Philips Z 4, beide zeer welwillend ter onzer beschikking gesteld door de N. V. Philips Radio te Eindhoven. De hier afgebeelde lamp is de Philips Z 4. Het schema is ongeveer Hartley, met inductieve antennekoppeling. Rechts op de foto ziet men de beide spoelen. De onderste is van den antennekring, in serie hiermee is geschakeld de op de foto in den linkerbenedenhoek nog deels zichtbare condensator, waaraan de tegen-capaciteit verbonden is. De bovenste spoel is de zendspoel, geschakeld tusschen rooster en plaat van de lamp. Parallel over de geheele zendspoel bevindt zich de afstem-lucht-condensator, met ongeveer 20 m.m. plaatafstand. (De deels uitgetrokken draaibare platen bedekken een deel van de zendspoel op de foto). Toch springt hier, als de lamp volop genereert en de antenne ontstemd is of niet voldoende gekoppeld, een regen van vonken over, waaruit men eenigszins kan nagaan hoe hoog de spanningen zijn die door de lamp in deze spoel worden opgewekt! De gloeidraadaftakking op deze spoel is verplaatsbaar.

De gloeidraad brandt op 50 perioden wisselstroom, geleverd door een transformator van 220 volt op 13 volt. De spanning aan de einden van den gloeidraad wordt afgelezen op den voltmeter op den voorgrond. Tijdens het maken van de foto lieten wij de lamp, ter inwendige verlichting, op 6 volt branden, zooals de lezer reeds zal hebben opgemerkt.

Voor de plaat wordt seriëvoeding toegepast, met behulp van een (niet afgebeelden) transformator voor hoogstens 1,1 Kilowatt, die secundair maximaal vrijwel 7000 volt effectief kan leveren. De kern alleen weegt méér dan 40 K.G. Beide transformatoren zijn door de zendcommissie zelf vervaardigd.

Hoewel de wisselstroom nog niet wordt gelijkgericht, daar de afdelingskas het aanschaffen van het hiervoor noodige voorloopig niet toelaat, geven beide Philipslampen een zéér behoorlijk rendement. Van de Z 4 wordt de plaat, zelfs bij 6500 volt, nog maar zéér weinig zichtbaar warm! Dit bewijst wel, dat de anode in deze lampen voldoende ruim bemeten is.

De sleutel bevindt zich in de primaire van den anodespanningstransformator, met een kooldraadlamp parallel op de contacten om lichtboogvorming en vonken te vermijden en verder om te waarschuwen dat de hoogspanning is ingeschakeld.

Vlak boven de lamp ziet men den antenne-hittedraad-ampèremeter, links van onze kaart nPB7 den plaatstroom-milli-ampèremeter. De roosterstroom-milli-ampèremeter is op deze foto niet te zien; wel het roosterlek, namelijk de dubbelgevouwen strook karton met O.-I. inkt, die voorlangs het benedeneinde van de Z4 in zigzag-vorm eenmaal heen en weer loopt.

De zender is, behalve in geheel Europa, sedert half October gehoord in Australië, in Nieuw-Zeeland en op verschillende plaatsen in U.S.A., alles met één Philips Z 4. Men behoeft dus heusch geen buitenlandsch fabrikaat te gebruiken, waar onze eigen industrie dergelijke uitstekende lampen kan leveren!

Het is zéér jammer, dat radio-correspondentie met buitenlandsche zenders over deze proeven nog niet is toegestaan.

Wij hopen van harte, dat het nieuwe jaar ons dit zéér spoedig moge brengen.

De zendcommissie:

K. BEINTEMA,
S. B. ELINGS,
R. J. SCHUIRINGA,
TH. WILMINK.



De nieuwste omroepontvanger van **Telefunken**, de Telefunken 3/26, waarmede de afd. Telefunken van **Siemens en Halske**, den Haag, ons in staat stelde uitvoerige proefnemingen te doen, vertegenwoordigt wel het hoogste aan selectiviteit, wat wij tot dusver ooit aantroffen in een ontvanger voor telefonie, dat met geen groot aantal regelingen is uitgerust, dan men vindt op elk gewoon inductief toestel. Het geringe aantal regelingen is van een zoo selectief toestel als dit het merkwaardige.

Een drie-lamps-ontvanger, die in den Haag op de gewone antenne Daventry, K. Wusterhausen en Hilversum met flinke luidsprekersterkte te voorschijn brengt, terwijl men van *geen enkelen* der Scheveningen-Haven-zenders eenige hinderlijke storing ondervindt, mag op zichzelf al iets bijzonders worden genoemd. Natuurlijk vereischt die instelling op hoogste storingvrijheid eenige extra attentie, maar als men er slechts geringe ervaring mee heeft, is het toch volstrekt niet moeilijk. De gedempt-ongedempte PCH om halftwaalf is niet heelemaal eruit, maar in elk geval bij ons niet storend meer.

Men zal zich allicht afvragen, hoe het mogelijk is, bij een toestel met slechts drie lampen zóó losse koppelingen toe te passen en toch ruimschoots voldoende geluid te behouden. Dit is verkregen doordat de eerste lamp in reflex is geschakeld, dus feitelijk de werking van een 4-lamps-ontvanger wordt bereikt. Reflex-schakelingen zijn iets, dat wij den zelfbouwenden amateur nooit bijzonder hebben aanbevolen omdat men gewoon-

lijk op allerlei uitvoeringsbezwaren stuit. De fabriek heeft die hier overwonnen.

Reflex is vooral daar van voordeel, waar men reeds zekere beginsterkte heeft. Bij normale koppelingen zijn met deze Telefunken werkelijk kolossale geluidsterkten van de groote zenders te halen. Overigens moet men, waar het toestel is uitgerust met kringen met weinig demping, in dat geval vooral niet te sterke terugkoppeling gebruiken. Hoog-selectieve kringen geven, als men ook nog dempingsreductie toepast, voor telefonie onherroepelijk vervorming, zich openbarende in een hol geluid. In dit opzicht staan selectiviteit en vervormingsvrijheid zelfs als twee *tegenstrijdige* eischen tegenover elkaar. Bij de regeling van dit toestel heeft men een en ander evenwel geheel in de hand. Men kan het geluid glashelder houden, en toch boven 1000 Mejer elke hinderlijke storing van elk ander station doen verdwijnen.

Ook op een antennetje van 4 à 5 meter lengte binnenshuis geeft het toestel de groote stations nog met aangename luidsprekersterkte.

Voor het overgaan op andere golfbereiken wordt beneden in het apparaat een kleine lade verwisseld, waarin het volledige spoelenstel als één geheel is aangebracht. Voor elk bereik werkt men daardoor met de door den bouwer van het toestel vastgelegde gunstigste verhouding van spoelen en koppelingen. Afschermingen zijn toegepast om hinderlijke parasitaire koppelingen te ontgaan. Zoo behooren bij elk toestel drie spoelenlades, voor 3000-1300, 1300-600 en 600-250 meter. Binnenkort wordt nog een vierde lade verkrijgbaar voor de golflengten 100 tot 250 meter.

Ook de korte-golf-telefonie is er dus mee te ontvangen. Op niet al te kleine antenne krijgt men ook van een groot aantal stations in dit golfbereik nog mooie luidsprekerontvangst. Op kleine antenne moet men zich met ontvangst met telefoon aan het oor vergenoegen. Ofschoon op de kortere golven uit den aard der zaak geen algeheele vrijheid van storing door schepen en kuststations wordt verkregen, is toch van de hoge selectiviteit merkbaar voordeel te trekken.

De inrichting van den ontvanger is gemakkelijk en overzichtelijk. De lampen zijn in veerende houders geplaatst. De detector is zelfs met zijn gloeistroomweerstand samen van binnen geheel veerend opgehangen om alle microfonisch effect tegen te gaan. Voor elke lamp is de gloeispanning afzonderlijk instelbaar en afzonderlijk te meten. Daarna kunnen de weerstanden ingesteld blijven, want inschakeling van het geheele apparaat heeft plaats met één drukschakelaar. Wil men een volgenden dag naar hetzelfde station luisteren, dan blijft alles staan en heeft men slechts op een knop te drukken. Dan is geen enkele

naregeling nodig. De aansluitingen zijn alle uitgevoerd als gecombineerde stekerbussen en veerklemmen. Elke draad laat zich met een enkele beweging bevestigen. Voor de aansluiting der batterijen is trouwens een meeraderig snoer met meervoudigen stekker verkrijgbaar, in den geest der Jones' multiplug-cables.

Aan het uiterlijk is alle zorg besteed. Het blond eikenhout met de zwarte knoppen in zwart lijstje levert een aanzicht, dat sober en als meubel niet storend is, terwijl het geheel toch ook het oog van den technicus voldoet.

Hoofdzaak blijft, dat dit een toestel is, dat heel wat storingsgergnissen tot het verledene doet behooren en daardoor het genot van het voornaamste deel van den omroep aanzienlijk verhoogt. Daarbij komt, dat het door een z.g. aperiodischen antenne-kring zelfs in genereerenden toestand heel weinig naar buiten stoort.

Twee-volts-lampenserie van Philips.
— De N. V. Philips' Radio te Eindhoven zond ons eenige nieuwe lampen ter beproeving, van de typen A 209 en B 205, in eigenschappen zoo dicht mogelijk overeenkomende met de A 410 en B 406, die als algemeen bekend verondersteld mogen worden. Het verschil is alleen, dat de laatste een 4 voltsaccu voor gloeispanning nodig hebben (3.5 à 3.8 volt) en de nieuwe lampen met één 2-volts accu-cel volstaan (1.7-2 volt).

Zoo hebben we dan nu een 4-volts serie en verder series voor 3, 2 en 1 volt. Dat is dus wel voor elke mogelijke gloeistroombronn aparte lampen. Eén dezer series, die der 1-voltslampen, voldoet ook tamelijk goed bij branden op wisselstroom (voor luidsprekerontvangst zelfs zéér goed). Opmerkelijk is, hoe de 2, 3 en 4-voltslampen daarvoor steeds minder bruikbaar zijn naar mate de gloeispanning hooger is. Dit, alsmede het feit, dat ook een wat grotere gloeistroom voor wisselstroomvoeding gunstig schijnt, vormt een belangrijke aanwijzing als ten slotte ook eens een speciale wisselstroomlamp ter hand wordt genomen.

De gebruiker vraagt zich bij de verschijning der 2-voltslampen vermoedelijk af, waartoe hij nog lampen op 2 accucellen zal zetten, als hij lampen met gelijke eigenschappen kan krijgen, die slechts één cel eischen. Inderdaad zijn in doorsnee de lampen voor geringere spanning misschien iets minder in eigenschappen dan die voor hoogere spanning; maar de verschillen zijn toch zoo gering, dat men zich verbaast, hoe met $\frac{1}{2}$ en $\frac{1}{4}$ der gloeienergie nog zoozeer het zelfde werd bereikt. Op een toestel 2 lampen A 410 en 2 B 406 vervangende door 2 A 209 en 2 B 205, kunnen we zeggen, dat het verschil heelemaal niet opvallend, ja eigenlijk niet merkbaar was. De A 209 overtreft zelfs in enkele opzichten eenigszins de origineele A 410.

Newey-draaicondensator. — De *Ned. Seintoestellenfabriek*, Hilversum, zond ons ter bespreking den door haar geïmporteerden „Newey”-draaicondensator, die weer eens iets werkelijk nieuws brengt op dit gebied. Beide platenstellen zijn hier bewegelijk. De platen zijn vierkant en vast verbonden met bakelieten kammen, waarin één rondsel grijpt, dat zit op de as, waaraan men draait, zoodat gelijktijdig beide stellen platen van of naar elkaar worden bewogen.

Een voordeel is in de eerste plaats de afwezigheid eener geleidende verbinding tusschen de in den knop bevestigde as en de platen. Nadering met de hand tot den knop heeft daardoor geen enkel effect, onverschillig welk platenstel men met bepaalde toesteldeel verbinding. Vooral voor een antenne-serie-condensator is dit zeer aangenaam.

Verder wordt de draaiing van den knop over de volle 360 graden van den geheelen omtrek benut, hetgeen van zelf al een fijnregeling meebrengt. De beweging kan zich zelfs nog 30 graden verder uitstreken, in welk geval de platen in den nulstand niet alleen uit elkaar komen, maar 17 m.m. van elkaar worden verwijderd, hetgeen in verband met de afwezigheid van een metalen frame tot een zeldzaam geringe nulcapaciteit voert.

De geheele uitvoering is die van eerste klasse Engelsch werk.

Overigens is, als men de zeer fijne regeling, die met dezen condensator mogelijk is, ten volle wil benutten, montage in een horizontaal vlak meer aan te bevelen dan op een verticale frontplaat. Met inachtneming dezer voorwaarde is het een prachtige condensator voor korte-golf-werk, met uiterst kleine verliezen.

TELEFONEEREN VANUIT DEN TREIN.

Passagiers der Exprestreinen tusschen Berlijn en Hamburg zullen vanaf 4 Januari a.s. in de gelegenheid zijn hunne families en firma's op te bellen.

De in de laatste maanden genomen proeven met draadloze telefonie op bovengenoemde lijn zijn zoo goed geslaagd dat de dienst voor het publiek zal worden opengesteld en ook spoedig op andere lijnen zal worden ingericht.

RADIOSTATION AFGEBRAND.

De „Daily News” meldt dat het particuliere experimenteer station van Captain Eckersley (hoofdingenieur der British Broadcasting Company) te Derby House, Hendon, door brand geheel vernield is.

Op dit station zijn in den laatsten tijd belangrijke kortegolf zendproeven genomen. Het station had drie masten, elk 40 M. hoog, en onder de verwoeste toestellen bevonden zich ongeveer 50 ontvang- en zendlampen. De schade wordt op f 18.000 geschat. Het zal veel moeite kosten om de gegevens, die door langdurig experimenteel werk gevonden waren weer terug te vinden.

De oorzaak van den brand is nog onbekend.

PRIJSCOURANTEN, RECLAME-UITGAVEN ENZ.

Van de Handelmaatschappij *van Seters en Co.*, den Haag, ontvingen we opnieuw een brochure met uitvoerige constructie-beschrijving van een apparaat, waarvoor deze firma de onderdeelen levert. Evenals de plaatstroom-apparaten en de smoorspoel- en balansversterker vroeger op deze wijze zijn behandeld, wordt thans de tropadyne beschreven, die — zooals men weet — een bijzonder type van superheterodyne is en wel het type, dat in den laatsten tijd ook reeds in dit blad is beschreven als het gemakkelijkst en handigst voor zelfbouw.

De waarde eener beschrijving als hier door de firma van Seters aangeboden, berust geheel op het volledig beproefd zijn van al hetgeen er in staat. De jacht op het elk oogenblik brengen van „nieuwe schema's” is op zichzelf niet veel anders dan een ziekte in de radiowereld, die wij van onzen kant steeds zooveel mogelijk zijn tegengegaan. Waar evenwel, zooals hier, een schema nauwkeurig is onderzocht en precies nagegaan van welke bijzonderheden bij den bouw het succes feitelijk afhangt, daar mag de publicatie der resultaten een welkome aanwinst heeten.

De brochure „Constructie en werking van een tropadyne-omroepontvanger voor golflengten van 40—2500 M.”, voorzien van een schema, dat tevens als constructietekening kan dienen, is zeker de kennisneming waard voor ieder, die denkt over den bouw van een superheterodyne.

Wij ontvingen het tweede nummer, Kerstnummer, van *Amplion Magazine*, ditmaal de in het Fransch geschreven Belgische editie; met goed geïllustreerde brieven uit Genève, Madrid en Oslo en tal van min of meer met de draadloze samenhangende korte bijdragen.



Secretaris-penningmeester de heer B. Slikkerveer, Obrechtstraat 104/6, den Haag.

Afdeulings-secretariaten.

Amersfoort: J. Appel, Heiligenbergweg 7.

Amsterdam: B. v. d. Wall Perné, Overtoom 252.

Baarn: G. J. Uit den Boogaard, Lyceum.

Brielle: H. J. v. Oortmerssen, Rozemarynstraat 108.

Delft: J. W. A. Prins, Choorstraat 4.

Dordrecht: W. C. Rapati, Brouwersdijk 206.

Gouda: J. Tijbout, Zoutmanstraat 37. 's-Gravenhage: Dr. Th. J. van Waveren, Ten Hovestraat 38.

Groningen: W. Boiten, Akkerstraat 9. Haarlem: P. H. A. Middelraad, Sluis-eiland M 14, Ymuiden.

Den Helder: G. Bos, Wilhelminastr. 58. Hoek van Holland: J. Bakker, Hôtel „Amerika”.

Lochem: A. C. v. Mameren, Nieuwstad 7.

Nunspeet: A. Hofstra, Beukenlaan Lb 110.

Nijmegen: J. J. Frederikse, St. Annastraat 29.

Oosterhout: J. Borstrok, Kloosterstraat 346.

Rotterdam: P. J. Hazelzet, Willebrordusstraat 101b.

Tiel: A. Barnasconi, Waterstraat C 6.

Utrecht: H. H. Everwijn, Huize den Hoek”, Huis ter Heide.

Wormerveer: J. P. Heilig, Militaire weg 20 B, Krommenie.

Afd. Heerlen en Omstreken.

Personen welke van de pas opererichte afd. Heerlen en Omstreken lid wenschen te worden, worden verzocht zich op te geven bij den Secretaris-Penningmeester: Dr. J. F. Kreiken, Molenberglaan 128, Heerlen, welke ook gaarne bereid is belangstellenden alle gewenschte inlichtingen te verschaffen.

De mogelijkheid bestaat, voor personen welke geen lid van de Nederlandsche Vereeniging voor Radio-telegrafie zijn, toe te treden tot de afdeling als aspirant-lid. Dit aspirant-lidmaatschap heeft de bedoeling, iedereen in staat te stellen met de afdeling kennis te maken. Het aspirant-lidmaatschap duurt ten hoogste een jaar. De afdelings-contributie voor beide soort leden bedraagt f 3.— per jaar.



RADIO TELEFOONGIDS



SAMENGESTELD VOOR RADIO-EXPRES — NADRUK VERBODEN — UREN IN AMSTERDAMSCHEN TIJD

Golf- lengte	STATION	WERKTIJDEN	Golf- lengte	STATION	WERKTIJDEN
42 M.	Schenectady WGY	12.50 's-nachts.	404 M.	New-Castle	3.50-5.50* 8.50-10.50* 3.50-11.20 (11.50).
64 M.	Pittsburg KDKA	11.35.	404 M.	Graz	3.20 7.30-9.20.
241 M.	Stettin	Programma meestal als Berlijn 505 M.	410 M.	Münster	Zie programma's.
259 M.	Elberfeld	Zie programma's.	415 M.	Bilbao	7.20-8.50 (10.50).
265 M.	Brussel	Zie programma's.	418 M.	Breslau	4.20-6.20 7.50.
271 M.	Malmö	10.20-11.50 vm.* 12.00-12.20 4.20-6.20* 6.20-9.20 (11.20).	422 M.	Glasgow	3.50-5.50* 8.50-11.05* 3.45-11.20 (11.50).
275 M.	Cassel	Zie Frankfort a. M. 470 M.	425 M.	Rome	8-10.20.
279 M.	Bremen	Zie Hamburg. 395 M.	426 M.	Stockholm	Zie Malmö. 271 M.
280 M.	Lyon	4.00* 8.15-10.15.	440 M.	Belfast	3.50-5.50* 9.20-10.50* 4.20-11.20 (11.50).
283 M.	Dortmund	Zie programma's.	441 M.	Toulouse	12.50 1.35 9.05 9.50-10.35 (11.20).
292 M.	Dresden	Zie Leipzig. 454 M.	443 M.	Stuttgart	Zie programma's.
296 M.	Hannover	Zie Hamburg. 395 M.	454 M.	Leipzig	3.50 5.20 7.35-9.35 (10.50).
301 M.	Sheffield	3.50-5.50* 8.35-10.55* 11.50-12.50 4.20-11.20 (11.50).	460 M.	Barcelona	10.20-11.20 vm.* 7.20-12.20.
304 M.	Bern	3.20-5.20 en 7.20-9.50.	463 M.	Königsberg	10.50-11.50 v.m. 7.20-9.20 (10.20).
306 M.	Stoke	3.50-5.50* 8.50-10.50* 3.50-11.20 (11.50).	470 M.	Frankfurt	Zie programma's.
308 M.	Kopenhagen	9.05-11.20 vm.* 7.20-9.50 (niet dagel.).	482 M.	Swansea	3.50-5.50* 6.50-11.05* 4.20-11.20 (11.50).
309 M.	Pittsburg KDKA	1.45 's nachts.	485 M.	München	3.50-6.20 7.50-9.20 (9.40).
315 M.	Liverpool	3.50-5.50* 8.50-10.55* 4.20-11.20 (11.50).	495 M.	Aberdeen	3.50-5.50* 8.50-11.05* 4.05-11.20 (11.50).
325 M.	Barcelona	6.25 9.20-11.20 (12.20)	497 M.	Birmingham	3.50-5.50* 8.50-10.50* 4.05-11.20 (11.50).
326 M.	Nottingham	3.50-5.50* 8.50-10.55* 11.50-12.50 4.05-11.20 (11.50).	505 M.	Berlijn	8.20* 3.50-5.20 8.50-9.20 (11.20).
328 M.	Edinburg	3.50-5.50* 8.50-10.55* 3.50-11.20 (11.50).	515 M.	Zürich	Zie programma's.
331 M.	Dundee	3.50-5.50* 9.20-11.05* 4.20-11.20 (11.50).	530 M.	Weenen	3.30 6.50.
335 M.	Hull	3.50-5.50* 8.50-10.55* 3.20-11.20 (11.50).	565 M.	Budapest	7.20-9.20.
338 M.	Plymouth	3.50-5.50* 8.35-10.55* 4.20-11.20 (11.50).	570 M.	Praag	10.20-11.20 v.m. 4.20-5.20.
340 M.	Nürnberg	Zie München. 485 M.	850 M.	Lausanne	7.25-8.25.
340 M.	Helsingfors	8.20-9.50 vm.* 11.20-11.40 vm. 6.20-8.20.	950 M.	Budapest	10.20-11.20 vm.* 11.50-12.20 vm.
343 M.	San Sebastian	5.20-7.20 9.20-11.20.	950 M.	Odensee	8.20-10.50.
345 M.	Petit Parisien	9.35-10.50 (Zond., Dinsd., Dond., Zaterd.).	1050 M.	Hilversum	Zie programma's.
346 M.	Leeds	3.50-5.50* 9.20-11.55* 4.20-11.20 (11.50).	1100 M.	de Bilt	Zie programma's.
350 M.	Bloemendaal	10.00 vm.* 5.00*.	1100 M.	Haeren	10.20 v.m.
350 M.	Sevilla	9.20 12.20 's nachts.	1100 M.	Genève	7.35-9.35.
353 M.	Cardiff	3.50-6.20* 9.20-11.05* 11.50-12.50 3.20-11.20 (11.50).	1160 M.	Ryvangen	7-9.30*. 7.55 8.50-10.50.
360 M.	Cadiz	7.25-9.20 12.20 's nachts.	1250 M.	Karlsborg	7.20.
365 M.	Londen	Zie programma's.	1300 M.	Königswusterb.	10.50 v.m.-12.10* 7.50-9.20. (Zie progr. Berlijn).
370 M.	Helsingfors	11.20 v.m. 6.20.	1400 M.	Leningrad	2.20-4.50.
373 M.	Madrid R. Union	2.50 5.50 10.20.	1450 M.	Moskou	4.50-5.35.
378 M.	Manchester	3.50-6.05* 8.30-11.—* 3.45-11.20 (11.50).	1600 M.	Daventry	Zie programma's.
379 M.	Schenect. WGY	12.50-3.50 's nachts.	1750 M.	Radio-Parijs	Zie programma's.
382 M.	Oslo	8.20-9.35 (11.20).	1800 M.	Nordeich	11.20.
385 M.	Warschau	9.20-10.20.	1800 M.	Brünn	1.50 4.20-8.20.
386 M.	Bournemouth	3.20-5.20* 8.50-11.05* 4.05-11.20 (11.50).	2000 M.	Vas Dias, Beurs	Zie programma's.
392 M.	Madrid R. Iberica	6.20-10.50 12.20 's nachts.	2200 M.	Parijs FL.	7.50-10.20*.
395 M.	Hamburg	3.35 7.50-9.20.	2400 M.	Lingby	8.00-8.20 vm. 9.50-10.10 vm. 2.00-2.20 3.50-4.05 6.40-7.05 8.30-9.05.
			2650 M.	Parijs FL.	Zie programma's.

Alle tijden zijn na 12 uur des middags,
tenzij anders aangegeven.
* = des Zondags.

VOORNAAMSTE OMROEPPROGRAMMA'S

VAN 3—9 JANUARI 1926.

DAVENTRY, 1600 M.

Zondag 3 Januari.

10.50 Tijdsein, weerber.
3.50—5.53, 6.50—8.05 en 8.20—11.05 Zie Londen.

Maandag 4 Januari.

10.50 Tijdsein, weerber.
11.20—1.20 Het radiokwartet en solisten.
H. Bronkhurst, piano.
1.20—2.20 en 4.20—6.50 Zie Londen.
6.50—7.20 Omroep voor Europa.
7.20—11.20 Zie Londen.
11.20—12.20 Bert Firman's Carlton Hotel dansband.

Dinsdag 5 Januari.

10.50 Tijdsein en weerber.
11.20—1.20 Het radiokwartet en G. Knottley, sopraan. F. Bennett, bariton, F. Macbride, viool.
1.20—2.20 en 4.20—12.20 Zie Londen.

Woensdag 6 Januari.

10.50 Tijdsein, weerber.
11.20—1.20 Het radiokwartet en R. Longhurst, contra-alt. J. Gledhill, tenor. E. Heasman, piano.
1.20—2.20 en 4.20—11.20 Zie Londen.
11.20—12.20 Jazzmuziek van het Savoy-hotel.

Donderdag 7 Januari.

10.50 Tijdsein, weerber.
11.20—1.20 Het radiokwartet en G. Valle, sopraan. R. Russell, bariton. F. W. Hodgkinson, cello.
1.20—2.20 en 4.20—8.00 Zie Londen.
8.00 „A Pickwick party”, dickensfantasie door C. West en muziek van M. Broughton. Het stuk speelt op kerstmis in den tegenwoordigen tijd. Het wireless-orkest en -koor.
9.20 Emilio's Colombo's orkest van het hotel victoria Londen. Marsch Tannhäuser, Wagner. Fragmenten La Boheme, Puccini. M. Donald, sopraan: Chanson Hindu, Rimsky, Korsakoff. Orkest: Gai, da troika. The shining moon, Russische volksliedjes. Vioolsolo: Souvenir, Drla. Schon Rosmarin, Kreisler. Orkest: Fragmenten Samson en Dalila, St. Saens. Sopraan: By the wetters of Minnetonka, Lieurance. Orkest: Fragmenten van Italiaansche liedjes, Colombo.
10.20—12.20 Zie Londen.

Vrijdag 8 Januari.

10.50 Tijdsein, weerber.
11.20—1.20 Het radiokwartet en C. Farrar, sopraan. R. Naylor, bariton. H. Diedrichs, piano.
1.20—2.20, 2.35—3.50 en 4.20—11.20 Zie Londen.
11.20—12.20 New Prince's Toronto orkest en Alfredo en zijn band, van 't New Prince's restaurant, Londen.

12.20—2.20 v.m. Joseph Smith's cafe de Paris dance-band van Cafe de Paris, Londen.

Zaterdag 9 Januari.

10.50 Tijdsein en weerber.
1.20 Tijdsein.
4.20—8.00 Zie Londen.
8.05—10.20 Opvoering van Romeo en Julia, opera van Gounod. H. Carter, tenor. Orkest, koor.
10.20—12.20 v.m. Zie Londen.

LONDEN, 2 LO, 365 M.

Zondag 3 Januari.

3.50—5.53 Kerstmisoratorium van J. S. Bach. Het orkest en koor van 2 LO en zang-solisten.
5.53 Oproep ten bate v. h. British Red-cross-Hospital.
6.50—8.05 Dienst in de St. Enoch's U. F. kerk, Glasgow.
8.20 Concert. B. Eveline, cello. E. Penville, fluit. I. Scharrer, piano. Fluit: Impromptu en Papillon van Andersen. Cello: Aria, Purcell. Grave allegro, Valentini.
8.40 Piano: Study in C-minor en Scherzo in C-sharp minor van Chopin. Fluit: Romance. Brun. Italiaansche rapsodie, Rougnon. Cello: To a water Lily, MacDowell. Les cherubins, Couperin. Suo gan, Scott. Piano: Impromptu in A-flat en polonaise in A-flat van Chopin.

9.20 Weerber. en nieuws.
9.35 Het J. H. Squire celeste octet. H. Henschel, sopraan. J. Goss, tenor. Octet: Pot-pourri miniature, Finden, Mozart, Sibelius. Poeme in D-flat, Fibich. Gavotte, Thomas.
9.50 Sopraan: The lamb, Henschel. The spring of Thyme en Bridgwater fair, Sharp. Octet: Fragmenten van Peer Gynt, Grieg. Tenor: I heard a piper, Norman Peterkin. Helen of Kirconnel, Keel. Castle patrick, Foss.
10.20 „Twelfth Aight”, Shakespeare. 1e acte 2e scene; De zeekust. 2e acte 4e scene. Een kamer in Graaf Orsino's paleis.
10.35 Octet: Baby's sweatheart, Corri. Chanson, Friml. Drink to me only with thine eyes, Traditional. Sopraan en tenor: Gondeliera en Kein Feuer van Henschel. Sweet Kate, Jones. Jon, come kiss me now, Anon. Coli-nette, Wekerlin. Octet: Nearer my God to thee, Carcy.

11.05 Sluiten.

Maandag 4 Januari.

1.20—2.20 Tijdsein, Orgelconcert.
4.20 Tijdsein, Causerie: A trip to Tunis.
4.35 D. Pietro en zijn orkest van New Prince's.
5.35 Kinderuurtje.
6.20 Dansmuziek door het Fryer's orkest v. h. Rialto-theater.
7.20 Tijdsein, weerber., nieuws Litteraire kritiek.

7.45 Werken van J. S. Bach door C. Biggs, piano. Preludes en fugues van: No. 21 in b-flat major. No. 11 en F-major, No. 7 in E-flat, No. 3 in C-sharp van boek 1.

8.00 Causerie: On keeping diaries.
8.20 Het Londen wireless-orkest. Ballet-suite, Popy. P. Byrne, bariton: At dawn, Cadman. I hear a trsh at eve, Cadman. From the land of the sky, blue water, Cadman. Orkest: Intermezzo „In a Persian market, Ketelbey. W. Cunningham, humorist. Liedjes en humor. Orkest: Suite de danse moderne, Robinson. Danse americaine, danse espagnole, danse militaire. Bariton: I heard you singing, Coates. Myrra, Clutsam. Orkest: Entreacte Under the willows, Wright.

9.20 Werken van Percy Pitt: An English rhapsody: Prelude 2e acte „Paola and Francesca. Wals cinderella. K. Winter, sopraan: Spring time serenade. Ballade voor viool en orkest. A. Barker, vioolsolo: Suite Sakura.

10.20 Tijdsein, weerber., nieuws. Lezing: Another talk on talks.

10.50 „The dweller in the darkness”, een comédie van het onbekende in 1 acte. Het stuk speelt in de kaart-kamer van Hardenby court, een groot huis bewoond door Mr. Vyner. De kamer is comfortabel ingericht.

11.20 Sluiten.

Dinsdag 5 Januari.

1.20—2.20 Tijdsein, lunchmuziek van het Holbornrestaurant.

4.20 Tijdsein, causerie: Auction bridge.
4.35 Orgel- en orkestmuziek van Sheperd's pavillon.

5.35 Kinderuurtje, aan de piano K. Markwell.

6.50 Dansmuziek door de Cavour's dansband.

7.20 Tijdsein Big-Ben, weerber., nieuws.
7.45 Preludes en fugues van Bach door C. Biggs, piano: No. 4. c-sharp major, boek 1; No. 7. E-flat major, boek 2; No. 2. c-minor, boek 1.

8.00 Fransche lezing: Mille. Perle et autres contes.

8.20 Concert. W. Ajello, sopraan, G. Eastman, bariton. Orkest. Ouverture „Land of the mountain and the flood, Mc. Cunn. R. L. Stevenson, an appreciation. Bariton: Songs of travel book 1, Williams. The vagabond. Bright is the ring of words. The roadside fire.

8.50 Voorlezing uit hoofdstuk I van „The Pavillon on the links”. Sopraan: Gedichten van „A child's garden of verses”, Nicholls. Bariton: Over the land in April, Quilter. Requin, Hamer. Windy nights, Stanford.

9.10 Causerie: From my window.

9.15 Arthur Bourchier en zijn West End Co. in „Treasure Island” van R. L. Stevenson. Het orkest.

10.20 Tijdsein, weerber., nieuws. Lezing: Music and the ordinary listener, On more listening.

10.50—12.20 Jack payne's hotel Cecil dansband.

Woensdag 6 Januari.

- 1.20—2.20 Tijdsein. Concert door het Courrier's orkest.
 4.20 Tijdsein. Lezing: Out of doors.
 4.35 Muziek van het capitoltheater.
 5.35 Kinderuurtje.
 6.20 Dansmuziek door het Fryer's orkest.
 7.20 Tijdsein in Big-Ben, weerber., nieuws. Lezing: Triumphs of bird life.
 7.45 Preludes en fugues van J. S. Bach, door C. Biggs, piano. No. 10. E-minor. No. 9. E-major. No. 16. G-minor, boek 2.
 7.55 Tuinierspraatje.
 8.00 Lezing.
 8.20 „The dogs of Devon”, kom. opera van Bell en Ellis. 1e acte: Plymouth in den namiddag van 19 Juli 1588. 2e acte: De tuin van Pelikan in denzelfden avond. 3e acte: Hetzelfde 2 weken later. Orkest, koor en solisten.
 10.20 Tijdsein, weerbericht, nieuws. Lezing: Mr. St. John Ervine „The refained voice”.
 10.50—11.20 Concert.

Donderdag 7 Januari.

- 1.20—2.20 Tijdsein, gramafoonconcert.
 4.20 Tijdsein. Causerie: A portrait of a lady.
 4.35 Trocadero-theemuziek.
 5.35 Kinderuurtje.
 6.20 Dansmuziek door de Cavour's band.
 6.35 Padvinders bulletin.
 6.55 Marktnoteringen.
 7.00 Lezing: Radio-association's talk.
 7.20 Tijdsein Big Ben, weerber., nieuws. Lezing: Opportunities over sea's -opportunities in Canada.
 7.45 Muziek.
 7.50 Het Halle-orkest uit de Free trade Hall, Manchester. Ouverture „The bartered bride, Smetana. Concert in D voor viool en orkest, Dvorak. Vioolsolo's A. Catterall: Une soiree de Vienne, Bright. Meditation en scherzo van Tsjajkowsky.
 8.50 Gedichtenvoorlezing.
 9.00 Het Halle-orkest: Symphonie no. 2 in E-flat, Elgar.
 9.50 Nationale wedstrijd voor snelschrijvers. Er wordt gedichteerd met verschillende snelheden.
 10.20 Tijdsein, weerber., nieuws.
 10.50—12.20 Jazzmuziek van het Savoy-hotel.

Vrijdag 8 Januari.

- 1.20—2.20 Tijdsein. Muziek van het Metro-pole-hotel.
 2.55—3.50 Omroep voor scholen voor demonstratiedoelinden. Wild animals, French music and poetry.
 4.20 Tijdsein. Lezing: In Nero's day.
 4.35 Het radiokwartet. G. Verona, sopraan. C. Clarabut, bariton.
 5.35 Kinderuurtje.
 6.20 Dansmuziek door de Fryer's band.
 7.20 Tijdsein Big Ben, weerber., nieuws. Uittreksel uit de radiobladen.
 7.35 Muziek-kritiek.
 7.45 Preludes en fugues van J. S. Bach door C. Biggs, piano. No. 1 C-major, No. 12 F-minor, No. 15 C-major, boek 2.
 8.00 Eighteenth century London.
 8.20 Rond de stations.
 10.20 Tijdsein, weerber., nieuws. Lezing: The birthday of the league of nations.
 10.50—11.20 Volksliederen en duetten door M. George en E. Butcher.

Zaterdag 9 Januari.

- 1.20 Tijdsein.
 4.20 Tijdsein. Lezing: Camp life for children.
 4.35 Concert door het 2LO-octet. B. Clark, sopraan. M. Hanraham, bariton.
 5.35 Kinderuurtje.
 6.20 Dansmuziek door de Cavour's dans-band.
 7.20 Tijdsein Big Ben, weerber., nieuws. Lezing: The life of the countryside.
 7.45 Preludes en fugues van J. S. Bach, door C. Biggs. No. 6 D-minor, boek 2. No. 5 D-ajor, en No. 9 E-major, boek 1. No. 17 E-flat major, boek 2.
 8.00 Lezing: The creeping idol.
 8.20 G. Clayton en de Templars.
 9.20 Variete. F. Marks, Iersche liedjes en geschiedenissen. A. Keech-Banjulel, banjo. R. Gourley, humorist. F. Williams, humorist. F. Williams in zijn repertoire. Liam Walsh, Iersche pijper. The mountain lark, Dan Mc Carthy's fancy, The Dublin reel, The broom reel, The butches march, Saddle the pony, Iersche liedjes. R. Gourley, liedjes bij de piano.
 9.45 Florence Marks: Ireland, Gwynn. Zang, Widow Machree. Gedichten: Dark en Jack Snipe, Large. Volkslied: The colleen dash. Gedicht: Tim, an Irish terrier, Letts. Liedje, The maid of the sweet brown Knowe. A. Keech in liedjes met de banjulele banjo. Liam Walsh: Billy taylor's fancy, The cork hornpipe, The rambling pitchfork, Double jig. The portlaw reel. R. Gourley, humorist in zijn repertoire.
 10.20 Tijdsein, weerber., nieuws. Lezing: England and Wales.
 10.50—12.20 Jazzmuziek van het Savoy-hotel.

RADIO-PARIJS, 1750 M.**Zondag 3 Januari.**

- 1.05 Concert Lucien Paris. 1. Marche des sans-filistes, Le Page. 2. Sentiers fleuris, Waldteufel. 3. Berceuse, vioolsolo, Faure. 4. La princesse jaune, St. Saens. 5. La fleur merveilleuse, Fevrier. 6. Valse en ut-dieze-piano-solo, Chopin. 7. Printemps, Chapin-Desmou-lins. 8. Aragonaise, Falla-Mouton. 9. Adagio, cello, Corelli-Lanchy. 10. Mandoline, Faure-Badenes. 11. Danses Alsaciennes, Levade-Charmettes. 12. Sour sea moon, Hirsch-Buck.
 2.05 Nieuws.
 8.35 Wedstrijduitslagen en Havaspersber.
 8.50—10.20 Jazzband Mario Cazes en zijn orkest „Canari”.

Maandag 4 Januari.

- 12.50 Concert Lucien Paris. 1. Marche Normande, Balleron. 2. Parfum d'ivresse, Sutter. 3. Serenade, vioolsolo, Pierre. 4. Lointaine caresse, Battle. 5. Un soir de fete a la Havane, Filippucci. 6. Petite histiore, cello, Chillet. 7. A l'astiquage, Tichaner. 8. Tannhäuser, Wagner. 9. Chanson Slave, Monfred. 10. Obertas, viool, Wieniawsky. 11. Bambolina, Lehar. 12. Pierrette fiancee, Donnedu. 13. Serenade, cello, Delune. 14. Murmures de fees, Mickey. 15. Nelusko, Meriat.
 2.05 Nieuws.
 2.10 en 4.50 Koersen en Havaspersber.

- 5.05 Concert, aangeb. door l'Association des radio-amateurs Français.
 6.05 en 8.35 Koersen en Havaspersber.
 8.50—10.20 Litteraire kroniek. Concert, aangeb. door de Cie. Française des lampes Osram.

Dinsdag 5 Januari.

- 12.50 Concert Lucien Paris. 1. Cecile et ses cils, Gavel-Letorey. 2. Suzy, Porret. 3. Supreme invocation, viool, Donedu. 4. Chicas bonitas, Petit. 5. Oui ou non, Aerts. 6. Berceuse, cello. Cui. 7. Femmes quand vous êtes faites la tête, Bromme. 8. Samson et Dalila, St. Saens. 9. Chanson, Friml. 10. Demain des l'aube, viool, Briclot. 11. Epis d'or, Deleau. 12. Taquinerie, Donedu. 13. La gaillarde, cello, Forqueray-Feuillard. 14. Pensees, Dou-liez. 15. Twee fragmenten van de operette P.L.M., Christine. Ca changerait, Les femmes font ca bien mieux.
 2.05 Nieuws.
 2.10 en 4.50 Koersen en Havaspersber.
 5.05 Orkestconcert.
 6.05 en 8.35 Koersen-en Havaspersber.
 8.50—10.20 Concert, aangeboden door Radio-art et pensee, met medew. van het orkest Radio-Paris.

Woensdag 6 Januari.

- 12.50 Concert Lucien Paris. 1. Granero, Lissorgues. 2. Mon seul espoir, Rico. 3. Les roses d'Ispahan, viool, Faure. 4. Zanetta czardas, Michiels. 5. Andantino, Ambrosio. 6. Serenade, cello, Ronchini. 7. Me voici chauffeur, Bromme. 8. Ma legende du point d'Argentan-trio, Fourdrain-Delsaux. 9. Dans le kurrant-piano, Peterson, Berger. 10. Tango du baiser, Beurree. 11. Serenade, viool, Dyff. 12. Tambourin, Leleau. 13. Lamento, cello, Caubert. 14. Serenade d'amour, Schubert-Palabert. 15. Fragmenten van de operette „Pas sur la bouche”, Yvain. Pas sur la bouche.
 2.05 Nieuws.
 2.10 en 4.50 Koersen en Havaspersber.
 5.05 Concert aangeboden door l'Association des radio-amateurs Français.
 6.05 en 8.35 Koersen en Havaspersber.
 8.50—10.20 Concert, aangeboden door L'Appareillage M. S.

Donderdag 7 Januari.

- 12.50 Concert Lucien Paris. 1. Marche Orientale, Mickey. 2. Valse triste, Porret. 3. Hopak, viool, Moussorgsky. 4. Supplication, Bonhomme. 5. Chevauchee, Fourdrain. 6. Tristesse de Dulcinee, cello, Massenot. 7. Electric girl, Helmburg-Holmes. 8. Madame chrysantheme, Messager-Delsaux. 9. Sous les ormeaux, Smet. 10. Serenade, viool, Ambrosio. 11. Dernière pensee, Donedu. 12. Jackie, Jacquemont-Deleau. 13. Sarabande grave, cello, Couperin. 14. Enivrement, Chabot. 15. Fragmenten van de operette „Bouche a bouche”, Yvain. Ou quand et comment, j'étais trop emu.
 2.05 Nieuws.
 2.10 en 4.50 Koersen en Havaspersber.
 5.05 Kinderhalfuurtje.
 6.05 Koersen en Havaspersber.
 8.35 Esperantobericht. Boekhoudtes.
 8.50 Slotkoersen en Havaspersber.
 9.05—10.20 Her-uitzending van het concert van Le Petit Parisien.

Vrijdag 8 Januari.

12.50 Concert Lucien Paris. 1. Gardawoy, Goublier. 2. Ideal, Dequin. 3. Cavatine, viool, Raff. 4. En cueillant des roses, Landry-Weiler. 5. Bourree, Pouget. 6. Chant du soir, cello, Massolini. 7. Pierrot baby, Caruel. 8. Mignon, Thomas-Alder. 9. Arlequin et Colombine. 10. Bombay, Mathe. 11. Serenade Tos-cane, viool, Fauree. 12. Bombay automne, Weiller-Delamarsche. 13. Lamento, cello, Le-roux. 14. Chanson Russe, Cools. 15. Frag-menten uit de operette „J'Adore ca", Christine, Je sais pas y faire, Je vois ce que c'est.

2.05 Nieuws.

2.10 en 4.50 Koersen en Havaspersber.

8.35 Koersen en Havaspersber.

8.50—10.20 Concert, aangeboden door het blad „L'Ere nouvelle", Gastronomisch be-richt.

Zaterdag 9 Januari.

12.50 Concert Lucien Paris. 1. La maube-rienne, Caruel. 2. Pourquoi pleurer, Delay. 3. Chanson de printemps, viool, Mendelssohn. 4. Pensee d'amour, Porret. 5. Gavotte, Pou-geet. 6. Adagietto, cello, Hollmann. 7. Vas y fredy, Gillet. 8. Eugene onegin, Tschai-kowsky. 9. Elfes et lutins, Weiller-Lampers. 10. Still wie die Nacht, viool, Bohm. 11. Nocturne de cocorico, Ganne. 12. Serenade a Dady, Marucci. 13. Suite anglaise, cello, Purcell-Ronchini. 14. Perdonami le lacrime, Carena. 15. La' haut, Yvain.

2.05 Nieuws.

2.10 en 4.50 Koersen en Havaspersber.

5.05 Concert, aangeboden door l'Associa-tion des radio-amateurs Français.

6.05 Koersen en Havaspersber.

8.35 Causerie onder de auspicien van de Union des grandes associations Françaises. Havaspersber.

8.50 Galaconcert, aangeboden door het dag-blad Le Matin, met medew. van versterkt orkest en Parijzer artisten.

BRUSSEL, 265 M.**Zondag 3 Januari.**

8.50 Concert met medew. van Melle Bauffe, zang. 1. Overture van Donino noir, Auber. 2. Aria uit Willem Tell, Rossini. 3. Suite breve, Busser. 4. 2er air varie voor fluit. 5. Danse persane Guiraud. 6. Pastorale voor clarinet. 7. Le coq d'or, viool, Rimsky, Korsakoff. 8. Agnes dame galanthe, Fevrier. 9. a) Souvenance, St. Saens, b) Amour d'an-tan, Chauson, c) Myrtha, Radoux. 10. Pas des fleurs, Delibes.

10.20 Nieuws.

Maandag 4 Januari.

8.35 Fragmenten van Veronique, operette van Messenger.

9.20 Nieuws.

9.30 Hervatting van Veronique.

10.20 Nieuws.

Dinsdag 5 Januari.

5.20 Orkestconcert. 1. Suite savoyarde, Chanaud. 2. 3 pieces voor piano, Strens 3. Idylle provencale, Cairanne. 4. Consolante, Costers. 5. Reverie voor viool, Vieuxtemps. 6. Josephine vendue par ses soeurs, Roger. 7. Suite voor cello, Gilson. 8. La feria, La-come.

6.20 Nieuws.

8.20 Causerie: L'Histoire de la litterature belge de langue française.

8.35 Galaconcert door versterkt orkest, ge-wijd aan Fransche muziek. Melle Nell, zang.

10.20 Nieuws.

Woensdag 6 Januari.

8.20 Lezing: Conference documenraire par l'Innovation.

8.35 Fragmenten van Manon, operette van Massenet. 1e en 2e acte: St. Sulpice: De weg naar Havre.

10.20 Nieuws.

Donderdag 7 Januari.

5.20 Kindermatinee. 1. Bon voyage, Bastin. 2. Le roitelet, Eylemberg. 3. En cariole, Marie. 4. Vertellingen. 5. A petits pas, Sudessy. 6. Sur les points, Demaele. 7. Bal des poupees, Herve. 8. Vertellingen. 9. Gavotte pastorale, piano, Bonardi. 10. Valse des libellules, Lehar.

6.20 Nieuws.

8.20 Lezing: Conferenz sulli arte italiana (La scultura del quattrocento).

8.30 Vertaling van de lezing in het Fransch (La sculpture au 15e siecle).

8.35 Orkestconcert.

10.20 Nieuws.

Vrijdag 8 Januari.

8.35 Orkestconcert. 1. Overture du poete et paysen, Suppe. 2. Romance voor viool, Ravenel.

9.05 Sport-causerie.

9.20 Nieuws.

9.30 Dansmuziek.

10.20 Nieuws.

Zaterdag 9 Januari.

5.20 Concert met medew. van M. Francois, zang. 1. Ascanio, St. Saens. 2. Herodiade (elle a fui le palis, elle a quitte les lieux), zang, Massenet. 3. Chanson russe, Herman. 4. La princesse de Trebizonde, Offenbach. 5. Romance sans paroles voor piano, Men-delssohn. 6. Volubilis, Colin. 7. Serenade, cello, Schubert. 8. a) Air de l'Irate, Mehul. b) Les pelerins de la Mecque, Gluck. c) Le lotus, Schumann, zang. 9. Chansons et danses bahemes, Fetras.

6.20 Nieuws.

8.20 Lezing over de Vlaamsche letter-kunde door H. Teirlinck.

8.35 Celloconcert door M. Jos. Voordecker.

1. Sonate, Martini. 2. Sonate, Chopin.

9.20 Nieuws.

9.30 Litteraire avond.

10.20 Nieuws.

HILVERS. DR. OMR., 1050 M.

AANVULLING. 1 Januari (Nieuwjaars-dag), spreekt van 10 tot 11 uur Prof. de Graaff een stichtelijk woord, ter gelegenheid van het nieuwe jaar, namens het comité voor het Vrijz. Protestantisme.

Zondag 3 Januari.

8.30—9.30 Morgenwijding.

10.00 Ned. Chr. Radio-Ver. Kerkdienst Westerkerk te Rotterdam. Ds. Tazelaar.

2.30 Symphonieconcert door de Haarl-em-sche orkestver. te Haarlem.

8.00 Persbericht Vaz Dias en voetbaluit-slagen.

8.15 Concert door het H. D. O.-orkest met medew. van Mej. Marcelle de Haas, viool, Chris de Vos, tenor, o.m. vioolconcert van Mendelssohn.

Maandag 4 Januari.

12.00 en 7.30 Politiebericht.

5.00—6.00 Kinderuurtje, verzorgd door Mevr. Ant. v. Dijk. Geen huishoudhalfuurtje.

7.10—7.30 Radio-praatje. Dr. B. v. d. Pol.

7.45 en 10.00 Persber. Vaz Dias.

8.10 Kamermuziek door de leden van het H. D. O.-orkest. Fr. Luggens, viool, Roelof Brinkman, cello. Egbert Veen, piano. Bou-berg Wilson, 2e viool en L. Schmidt, har-monium.

8.45—9.15 Lezing door den heer D. Knegt over „Photographisch leven in Nederland".

Dinsdag 5 Januari.

Omroepavond van den R. K. Radio-Om-roep. Spreker: Mons. J. A. S. van Schaik, over: „De Katholieke Kerkmuziek". Het klein gemengd koor van de kathedrale kerk te Utrecht, onder directie van Winnubst, geeft:

1. Ecce advenit, introitus op Driekoningen.

2. Dicit Dominus, communie op den 3en Zondag na Driekoningen. 3. Kyrie. Uit de

H. Mis op de Zondagen na Advent en Vasten.

4. Benedictus. Uit de H. Mis „Quaeramus cum pastoribus", Chr. Morales. 5. Regina

coeli, G. P. Palestrina. 6. Jesu dulcis memoria, Lorenzo perosi. De drie eerste nummers zijn

Gregoriaansch. Hiertusschendoor nummers

door het H. D. O.-orkest.

12.00 en 7.30 Politiebericht.

7.45 en 10.00 Persber. Vaz Dias.

12.00 en 7.30 Politiebericht.

7.45 en 10.00 Persber. Vaz Dias.

6.00—8.00 Vooravondconcert door het

H. D. O.-orkest onder leiding van Fr. Luggens.

6.50—7.10 Lezing door den heer Joh. H. Spoor van de Onderl. levensverz. Eigen Hulp, over: Levensverzekering.

8.00 Programma van den Chr. Omroep Rede van den heer Dr. J. C. de Moor, pre-dikant te Utrecht.

8.00 Programma van den Chr. Omroep Rede van den heer Dr. J. C. de Moor, pre-dikant te Utrecht.

8.00 Programma van den Chr. Omroep Rede van den heer Dr. J. C. de Moor, pre-dikant te Utrecht.

8.00 Programma van den Chr. Omroep Rede van den heer Dr. J. C. de Moor, pre-dikant te Utrecht.

8.00 Programma van den Chr. Omroep Rede van den heer Dr. J. C. de Moor, pre-dikant te Utrecht.

8.00 Programma van den Chr. Omroep Rede van den heer Dr. J. C. de Moor, pre-dikant te Utrecht.

8.00 Programma van den Chr. Omroep Rede van den heer Dr. J. C. de Moor, pre-dikant te Utrecht.

8.00 Programma van den Chr. Omroep Rede van den heer Dr. J. C. de Moor, pre-dikant te Utrecht.

8.00 Programma van den Chr. Omroep Rede van den heer Dr. J. C. de Moor, pre-dikant te Utrecht.

8.00 Programma van den Chr. Omroep Rede van den heer Dr. J. C. de Moor, pre-dikant te Utrecht.

8.00 Programma van den Chr. Omroep Rede van den heer Dr. J. C. de Moor, pre-dikant te Utrecht.

8.00 Programma van den Chr. Omroep Rede van den heer Dr. J. C. de Moor, pre-dikant te Utrecht.

8.00 Programma van den Chr. Omroep Rede van den heer Dr. J. C. de Moor, pre-dikant te Utrecht.

8.00 Programma van den Chr. Omroep Rede van den heer Dr. J. C. de Moor, pre-dikant te Utrecht.

8.00 Programma van den Chr. Omroep Rede van den heer Dr. J. C. de Moor, pre-dikant te Utrecht.

8.00 Programma van den Chr. Omroep Rede van den heer Dr. J. C. de Moor, pre-dikant te Utrecht.

8.00 Programma van den Chr. Omroep Rede van den heer Dr. J. C. de Moor, pre-dikant te Utrecht.

8.00 Programma van den Chr. Omroep Rede van den heer Dr. J. C. de Moor, pre-dikant te Utrecht.

8.00 Programma van den Chr. Omroep Rede van den heer Dr. J. C. de Moor, pre-dikant te Utrecht.

8.00 Programma van den Chr. Omroep Rede van den heer Dr. J. C. de Moor, pre-dikant te Utrecht.

8.00 Programma van den Chr. Omroep Rede van den heer Dr. J. C. de Moor, pre-dikant te Utrecht.

8.00 Programma van den Chr. Omroep Rede van den heer Dr. J. C. de Moor, pre-dikant te Utrecht.

8.00 Programma van den Chr. Omroep Rede van den heer Dr. J. C. de Moor, pre-dikant te Utrecht.

8.00 Programma van den Chr. Omroep Rede van den heer Dr. J. C. de Moor, pre-dikant te Utrecht.

8.00 Programma van den Chr. Omroep Rede van den heer Dr. J. C. de Moor, pre-dikant te Utrecht.

8.00 Programma van den Chr. Omroep Rede van den heer Dr. J. C. de Moor, pre-dikant te Utrecht.

8.00 Programma van den Chr. Omroep Rede van den heer Dr. J. C. de Moor, pre-dikant te Utrecht.

8.00 Programma van den Chr. Omroep Rede van den heer Dr. J. C. de Moor, pre-dikant te Utrecht.

8.00 Programma van den Chr. Omroep Rede van den heer Dr. J. C. de Moor, pre-dikant te Utrecht.

8.00 Programma van den Chr. Omroep Rede van den heer Dr. J. C. de Moor, pre-dikant te Utrecht.

8.00 Programma van den Chr. Omroep Rede van den heer Dr. J. C. de Moor, pre-dikant te Utrecht.

8.00 Programma van den Chr. Omroep Rede van den heer Dr. J. C. de Moor, pre-dikant te Utrecht.

8.00 Programma van den Chr. Omroep Rede van den heer Dr. J. C. de Moor, pre-dikant te Utrecht.

8.00 Programma van den Chr. Omroep Rede van den heer Dr. J. C. de Moor, pre-dikant te Utrecht.

K.N.M.I. TE DE BILT, 1100 M.**alle Werkdagen:**

10.45 v.m. Weerbericht.
12.55 n.m. Weerbericht.
8.05 n.m. Weerbericht.

VAZ-DIAS, AMSTERDAM, 2000 M.**alle Werkdagen:**

8.15—8.30 v.m. en 10.00—10.15 v.m. Persberichten.
11.15 v.m. Wisselkoersen.
11.45 v.m.—11.55 v.m.; 12.15—12.30; 1.05—1.20; 3.00—3.30; 4.15—4.30 n.m. Persberichten.

EFFECTENBEURS, AMSTERDAM, 2000 M.**alle Beursdagen:**

1.30—2.45 n.m. Koersen en valuta's, elk kwartier (meest code). Zaterdag 10.30—11.30 v.m.

PARIJS „EIFFELTOREN", 2650 M.

7.00—7.10 Weerbericht.
11.20—11.35 Koersen (behalve Zaterdag en Zondag).
11.35—11.50 Weerbericht.
3.05—3.35 Koersen (behalve Zaterdag en Zondag).
5.50—6.50 Concert, koersen.
6.50—7.20 Eventueel Zondag: Bijeenkomst van de Union des grandes Associations.
7.20—7.35 Weerbericht.
7.35—7.50 Eventueel Zondag: Bijeenkomst van de Union des grandes Associations.
7.50—10.15 Concert (Zondag, Woensdag, Vrijdag en de laatste Zaterdag van iedere maand) 2200 M.
10.30—10.40 Weerbericht (behalve Zondag).

505 M. BERLIJN. 576 M. (Königswusterhausen 1300 M.)**Zondag 3 Januari.**

8.20 Morgenfeier.
11.20 Programma ter gelegenheid v/d opening v/h Omroepstation te Stettin (241 M.) 1. Einzug der Gäste, aus „Tannhäuser", Wagner. Orchester unter Leitung des Kapellmeisters Hermann Scheibenhöfer. 2. Dr. Magnus, Vorsitzender des Aufsichtsrats der Funk-Stunde A.-G. 3. Staatssekretär Dr.-Ing. Hans Bredow. 4. Werner, Präsident der Oberpostdirektion Stettin. 5. Exzellenz Lippmann, Oberpräsident der Provinz Pommern. 6. Pick, Bürgermeister der Stadt Stettin. 7. Direktor Knöpfke von der Funk-Stunde A.-G. Berlin. 8. Jubel-Ouvertüre, E. Bach.
2.50 „Das Musikantendorff" und „Funk-

heinzelmann sucht seine Zipfelmütze".

3.50—5.20 Nachmittagskonzert der Berliner Funk-Kapelle. 1. a) Gänsemarsch, Helmburg-Holmes, b) Jubel-Ouvertüre, Weber. 2. a) Des Handwerksburschen Lied, H. Ruch, b) Altes Lied fahrender Gesellen, c) Der Zugvogel, H. Ruch, d) Altes Vagabundenlied. Berthold Reissig. 3. a) Weinperlen, Walzer, Zimmer, b) Japanisches Kirschblütenfest, Yoshitoma. 4. a) Fritze Bollmann, alte Brandenburgische Volksballade, b) Das Lied vom Schweinchen, B. Reissig, c) Grossmutter und Kind, B. Reissig, d) Der alte Kakadu, H. Ruch. Berthold Reissig. 5. a) Die Schmetterlingsschlacht, Tansszenen, Kéler-Béla, b) Chinatown, Foxtrot, Yvain.

7.50—9.20 Orchester-Konzert. Unter Mitwirkung von Michael v. Zadora (Klavier). Dirigent: Bruno Seidler-Winkler. 1. Ouvertüre zu der Oper „Der Freischütz", Weber. 2. Konzertstück F-Moll, Weber. 3. C-dur-Konzert (K.V. 467), Mozart. 4. III. Symphonie (Eroica), Beethoven.
9.50—11.20 Dansmuziek.

Maandag 4 Januari.

4.35—5.20 Nachmittagskonzert. 1. Taubentzenbummel, Marsch, Siede. 2. Russische Rhapsodie aus der Oper „Fürst Igor", Borodin. 3. Kinderspiele, Suite, Bizet. 4. Streifzug durch Straussche Operetten, Schlögel. 5. Einmal in der Woche, Shimmylied aus der Revue „Confetti", Nelson.

7.50—9.20 Konzert. 1. a) Der Doppelgänger (Heine), b) Auf dem Wasser zu singen (Graf zu Stollberg), c) Wanders Nachtlied (Goethe), d) Die Forelle, Schubert. 2. Suite op. 44, E. Schütt. 3. Aus Dichtungen und Briefen von Frank Wedekind. 4. a) Ich bin eine Harfe (Morgenstern), b) Fäden (Wertheimer), c) Erster Schnee (Morgenstern), d) Das mitleidige Mädel (Falke), e) Einem Sommer lang (Liliencron), E. J. Wolff. 5. Vier Stücke op. 52, E. Schütt.

Dinsdag 5 Januari.

3.50—5.20 Nachmittagskonzert. Leitung: Konzertmeister Ferdy Kauffmann. 1. Marionetten-Wachtparade, Marsch, Kühne. 2. Ouvertüre zu „Der Kalif von Bagdad", Boieldieu. 3. Schleier und Krone, Walzer, E. Strauss. 4. Ballettmusik aus der Oper „Margarethe", Gounod. 5. Ein Fest in Aranjuez, spanische Fantasie, Demerssemann. 6. Die Post kommt, Charakterstück, Elienburg. 7. Walzer-Serenade, Reznicek. 8. Unter Freunden, Foxtrot, Clermont.

7.50—9.20 Bunter Abend.

Woensdag 6 Januari.

3.50—5.20 Nachmittagskonzert. 1. White City, Marsch, Zimmer. 2. Komödien-Ouvertüre, May. 3. Grieg-Erinnerungen, Fantasie, Urbach. 4. Hochzeitsreigen, Walzer, Lincke. 5. Kleine Suite, Micheli. 6. Menuett, Kreutzer. 7. Dubimischka, Potpourri, Schirmann. 8. Dearly, Maylor and Squires.
7.20 „Die Jüdin".

Donderdag 7 Januari.

3.50—5.20 Konzert.
7.50 Der Roman als Funkspiel. „Die Katastrophe".

8.20—9.20 Walzer, aber nicht von Strauss... 1. Espana, Waldteufel. 2. Songe d'amour après du bal, Czibulka. 3. Am schönen Rhein, Kéler-

Béla. 4. Traum-Walzer, Joyce. 5. Tesoro mio! Becucci. 6. Was Blumen träumen, Transla-teur. 7. Gold und Silber, Léhar.

9.50—11.20 Dansmuziek.

Vrijdag 8 Januari.

3.50—5.20 Nachmittagskonzert.

7.50—9.20 „Der musikalische Goethe". Unbekanntes von Goethe. Nach Aufzeichnungen des Dichters Rudolf v. Beyer. Bearbeitet von Dr. Rudolf Schade.

Zaterdag 9 Januari.

3.50—5.20 Nachmittagskonzert. 1. Enthusiasmus, Marsch, Hafmann. 2. Ouvertüre zu „Die Irrfahrt ums Glück", Suppé. 3. Fantasie aus der Oper „Pique-Dame, Tschaikowsky. 4. Wiener Kinder, Walzer, Strauss. 5. Spanische Tänze, Moszkowsky. 6. Bilder aus dem Osten, Intermezzo, Schumann. 7. Potpourri a. d. Operette „Gasparone", Millöcker. 8. Mutti, der Mann, Foxtrot, Gardner.

's Avonds: Uebertragung aus der Staatsoper (wordt draadloos nader bekend gemaakt).

MÜNSTER, 410 M.**Zondag 3 Januari.**

8.20—9.20 Morgenfeier.

10.20—11.20 Die geschichtliche Entwicklung der Sonate für Violine und Klavier. Gottfried Friedrich Händel. 1. Sonate 4 D-dur a) Adagio, b) Allegro, c) Larghetto, d) Allegro. 2. Sonate 5 A-dur a) Adagio, b) Allegro, c) Largo, d) Allegro. 3. Sonate 6 E-dur a) Adagio, b) Allegro, c) Largo, d) Allegro.
4.20—5.20 „Der Zerrissene", Sendespiel in 3 Akten, von Nestroy. (Wiederholung).
7.20 „Alt-Heidelberg" von Meyer-Förster.
9.35 Deutsche Volkslieder.

Maandag 4 Januari.

12.35—1.50 Die geschichtliche Entwicklung der Operette in musikalischen Beispielen. Franz Léhar. 1. Der Rastelbinder. 2. Die lustige Witwe. 3. Der Graf von Luxemburg. 4. Eva. 5. Frasquita. 6. Wo der Lerche singt. 7. Paganini.

7.20 „Die Zauberflöte", uit Elberfeld.

Dinsdag 5 Januari.

12.35—1.50 Volkstümliches Orchesterkonzert. 1. Meyerbeer, Krönungsmarsch a. d. Oper „Der Prophet". 2. Bizet, Fantasie a. d. Oper „Carmen". 3. Kreutzer, „Das Nachtlager von Granada". 4. Liszt, Ungarische Rhapsodie Nr. 14. 5. Moszkowsky, a) Polonaise D-dur, b) Tanx der Rosenelfen, c) Serenade D-dur. 6. Schumann, a) Träumerei, b) Abendlied. 7. Reger, Deutsche Tänze. 8. Brahms, Ungarische Tänze. 9. Weber, Aufforderung zum Tanz.

3.40—5.20 Robert Schumann. 1. Quartett für Klavier, 2 Violinen, Viola, Cello op. 44. 2. Frauenliebe und Leben op. 42. 3. Märchen-erzählungen für Klarinette, Bratsche und Klavier op. 132. Frauenliebe und Leben op. 42. 5. Romanze für Oboe und Klavier op. 94.
7.50 Konzert des Westfälischen Streich-Quartetts Münster.

Woensdag 6 Januari.

12.35—1.35 „Im Volkston". Mitw. Jos.

Ostländer. 1. Manfred, Goldene Burschenzeit. 2. Rhode, Schön ist die Jugend. 3. Gaudert, Vom deutschen Walde. 4. Valentins Gebet, Gounod. 5. Gemünd, Hab Sonne im Herzen. 6. Rhode, Im Krug zum grünen Kranze. 7. Trinkspruch, Schmalstich. 8. Schulz, Das wahre Lied. 9. Manfred, Plaude-reien a. d. Kinderstube. 10. Manfred, Auf der Wanderschaft.

7.50 Lautenlieder- u. Kammermusik-Abend.

Donderdag 7 Januari.

7.50 „Fidelio“, opera in twee acten van Beethoven.

Vrijdag 8 Januari.

12.35—1.50 „Die geschichtliche Entwicklung der Operette in musikalischen Beispielen“. Leo Fall. 1. Der fidele Bauer. 2. Die Dollarprinzessin. 3. Die geschiedene Frau. 4. Die Rose von Stambul. 5. Der süsse Kavalier.

3.40—5.20 Heinrich v. Herzogenberg: Kon-zert des Rundfunkorchesters.

8.05 Orchesterskonzert. 1. Weber, Ouver-türe z. Oper: „Der Freischütz“. 2. Bériot, Konzert für Violine und Orchester. 3. Cursch-mann, a) Lass tief in dir mich lessen, b) Gegenwärtiges Glück, Ihr holden Augen-sterne, c) An Rose: Wach auf, d) Wie mir geschah. 4. Bizet, L'Arlésienne, Orchestrsuite. 5. Jensen, a) In dem Schatten meiner Locken, b) Klinge, klinge, mein Panderox, c) Ach, ihr lieben Aauglein, d) Murrelndes Lüftchen, e) Am Ufer des Flusses des Manzanaros. 6. d'Albert, Sinfonisches Vorspiel zur Oper „Tiefeland“.

Zaterdag 9 Januari.

12.35—1.35 Wunschkonzert.

7.50 Wilhelm Busch-Abend. 1. Zwei Strei-che von Max und Moritz, in schöne und be-kannte Musik gesetzt und seinem Freunde Max gewidmet von Moritz, op. 7; 2. Rezitati-onen von Wilhelm Wahl; 3. Noch zwei Streiche von Max und Moritz, in schöne und bekannte Musik gesetzt von Moritz, op. 11; 4. Rezitationen Willi Wittig; 5. Moritz neuester Streich: Das Klappenhorn, op. 9.

9.20—10.50 Tanzmusik auf Welle 410.

DORTMUND, 283 M.

Zondag 3 Januari.

8.20—9.20 Morgenfeier.

11.20—12.20 Solo-Vorträge von Mitglie-dern des Dortmunder Funk-Orchesters.

3.20—4.20 Märchenstunde des Funk-heinzelmans.

4.20—5.50 Wiener-Bummel. 1. Vortrag von Dr. Ludwig Halla, Wien: „Wiener Bummel“. 2. Wiener Lieder, gesungen von Fred Schom-mer von den städt. Bühnen Dortmund. 3. Wiener Walzer, gespielt vom Dortm. Funk-Orchester.

6.20—7.20 Westfälische Dichter-Abende, 5. Veranstaltung. Wilhelm Haas—Gladbeck (Ruhrland) liest aus eigenen gedruckten und ungedruckten Werken.

7.20 Sendespiel: „Alt-Heidelberg“ von Meyer-Förster.

9.35 Deutsche Volkslieder, gesungen vom Solo-Quartett des Dortmunder Lehrer-Ge-sang-Vereins.

10.05 Tanzfunk, Sportfunk, Funkwerbung.

Maandag 4 Januari.

7.20 „Die Zauberflöte“. Grosse Oper in 2 Akten von Amadeus Mozart. (Uebertragung aus Elberfeld).

Dinsdag 5 Januari.

3.35—5.05 Alte Tanzmusik. (Sarabanden, Menuette, Gavotten und andere Tänze, ge-spielt vom Dortmunder Funk-Orchester).

5.05 Konzert. Uebertragung aus Elberfeld.

7.50 Konzert des westfälischen Streich-Quartetts. (Uebertragung aus Münster). An-schliessend volkstümliche Serenaden, gespielt vom Dortmunder Funk-Orchester. 1. Ständ-chen von Schubert. 2. Spanische Serenade von Albeniz. 3. Serenade von Drdla. 4. Sere-nade von Toselli. 5. Serenade von Mosz-kowsky. 6. Chinesische Strassen-Serenade von Siede.

Woensdag 6 Januari.

3.35—4.20 Unterhaltungskonzert des Dort-munder Funk-Orchesters.

5.20—6.05 Musik für unsere Kleinen vom Dortmunder Funk-Orchester. 1. Aus Schu-manns „Kinderszenen“, Klaviersolo: W. Bräuer. 2. Märchen v. P. J. Haslinde, Violin-solo: Georg Tölg. 3. Kinderlieder-Potpourri.

7.50 Lautenlieder und Kammermusik-Abend. Daarna Tanzfunk und Funkwerbung.

Donderdag 7 Januari.

3.35—4.20 Unterhaltungsmusik des Dort-munder Funk-Orchesters.

5.20—6.05 Fantasien aus Schöpfungen deutscher Meister der Tonkunst I.

7.50 Braut- und Hochzeitsmusik.

Vrijdag 8 Januari.

3.35—4.20 Unterhaltungskonzert des Dort-munder Funk-Orchesters.

5.20—6.05 Fantasien aus Schöpfungen deut-scher Meister der Tonkunst II.

8.30 Deutschlands Völkerstimmen.

Zaterdag 9 Januari.

6.20—7.20 Zither-Konzert, ausgeführt vom Verein „Dortmunder Zitherkranz 1889“.

8.20 „Die liebreizende Katharina“. Ein Radiospiel mit Gesang und Ueberraschungen.

ELBERFELD, 259 M.

Maandag 4 Januari.

12.35—1.40 Concert.

7.20 Die Zauberflöte.

Dinsdag 5 Januari.

12.35—1.20 Concert.

5.05—6.05 Concert.

7.50—9.20 Concert des westfälischen Streichquartetts.

9.20—10.20 Tanzfunk.

Woensdag 6 Januari.

12.35—1.35 Concert.

4.50—5.50 Die gute alte Zeit. 1. Der alte Berner Marsch, Schmeling; 2. Overture „Die Zauberflöte“, Mozart; 3. Die guten al-ten Zeiten, Walzer, Strauss; 4. Flöten-Sere-nade aus „Fridericus Rex“ Roland; 5. Ro-coco-Liebeslied, Meyer-Hellmund; 6. Gross-

mütterchens goldener Hochzeitstag, Klose; 7. a) Menuett, Beethoven, b) Menuett, Mo-zart; 8. Deutsche Tänze, Schubert; 9. Fän-tasie aus „Der Trompeter von Säckingen“, Nessler.

6.20 Ein Triller-Konzert, ausgeführt von 12 auf Kommando singenden Kanarien-Vögeln. Besitzer: Herr Fenner, Elberfeld.

7.45—9.20 Wiener Prater-Leben. Wiener Weisen und Schrammel-Musik, Lied und Tanz.

9.50—10.20 Tanzfunk.

Donderdag 7 Januari.

12.35—1.20 en 3.35—4.50 Concert.

4.50—6.05 Eine musikalische Teestunde.

6.20—6.50 Eine halbe Stunde Brahms. 1. Liebeslieder; 2. Brahms Memoiren, Fantasie, Morena; 3. Walzer.

7.50 „Fidelio“.

Vrijdag 8 Januari.

12.35—1.20 Concert.

3.35—4.20 Concert.

5.20—6.05 Concert.

8.35 Deutschland Völkerstimmen. Deutsche Märsche.

Zaterdag 9 Januari.

12.35—1.20 Concert.

3.20—3.50 Lieder vom deutschen Wald. 1. Im Wald und auf der Heide, Marsch; 2. Pa-raphrase über „Waldandacht“ von Abt; 3. Vom deutschen Walde, Lieder-Potpourri von Heintze-Gandert; 4. Im Wald und auf der Heide, Fantasie Zikoff; 5. Der Jäger aus Kur-pfalz, Marsch.

7.50 Wilhelm Busch-Abend.

STUTTGART, 443 M.

Zondag 3 Januari.

10.50—11.50 Promenade-concert in den ether, uitgevoerd door de kapel van het Rijks-weerinfanterieregiment 13. 1. Die Ehre Got-tes, Beethoven. 2. Militärmarsch, Schubert. 3. Groszmütterchen, Ländler, Langer, solo voor 2 hoorns. 4. Fantasie uit de opera Das Glöckchen des Eremiten, Maillart. 5. Geburt-stagsständchen, Linke. 6. Freikugeln-marsch, Petras.

1.20—2.20 Gramfoonconcert.

2.20—3.20 Voorlezing uit werken van Christ Morgenstern.

3.20—5.20 Orkestconcert. K. Kuhn, so-praan, H. Grosz, bariton, Orkest.

5.20 Tijdsein, sportber.

5.50—6.20 Lezing: Die Dressur und Ausbil-dung des Pferdes.

6.20—6.50 Voordracht: Die Zukunft Mexi-kos.

6.50—7.20 Voordracht: Das Gesame-te Kunstwerk.

7.20 Tijdsein, sportber.

7.20—8.20 Gastspel. M. Bernhards, grütter, sopraan. K. Ernst, bariton.

10.20 Nieuws.

Maandag 4 Januari.

3.20—5.20 Orkestconcert.

5.20—5.50 Tijdsein, weerber., nieuws.

5.50—6.20 Voordracht: Das Theater, Eine Lebensnotwendigkeit.

6.20—6.50 Esperantoles.

6.50—7.20 Voordracht: Die Entwicklung der Oper seit Richard Wagner.

7.20 Tijdsein, weerber., sportnieuws.

7.20—9.20 Mozart in Süddeutschland. Voordracht: Mozart, sein Leben und sein Werk. Sonate voor piano en viool. Kwartet voor fluit en strijkorkest. Twee Fransche aria's Klavier-sonate c-dur. Daarna besprek. wereldliteratuur. Recitaties.

10.20 Nieuws.

Dinsdag 5 Januari.

3.20—5.20 Orkestconcert.

5.20—5.50 Tijdsein, weerber., nieuws.

5.50—6.20 Voordracht: Der kanadische Rechtsgelerte Ewart zur Kriegschulfrage.

6.20—6.50 Esperantoles.

6.50—7.20 Voordracht: Das Auslandsdeutschum im Jahre 1925.

7.20 Tijdsein, weerber., nieuws.

7.20—8.20 Acis und Galatea, pastorale van G. F. Händel.

8.20—10.20 Zwitsersche avond. Orkest en zangsolisten.

10.20 Nieuws.

Woensdag 6 Januari.

10.50—11.50 Religieus morgenconcert.

1.20—2.20 Gramofoonconcert.

2.20—3.20 Kinderuurtje.

3.20—5.20 Concert. P. Wagner, sopraan. A. Harlacher, tenor.

5.20—5.50 Tijdsein, weerber., nieuws.

5.50—6.20 Engelsche les.

6.20—6.50 Voordracht: Einführung in die Grundbegriffe der Funk, physik.

6.50—7.20 Voordracht: Wie sieht die Welt in fünfzig Jahren aus? Verkehr der Zukunft.

7.20—8.20 Zither-concert. Fr. Schanz, sopraan H. Mönch, zither. 1. Festhymne, Spiegelberg, koor. 2. Paraphrase op het lied „Der Lindenbaum“, Haustein. 3. Rondoletto F-dur, Swoboda. 4. Japanischer Laternentanz, Yosihomo. 5. a) Solveyg's lied, Grieg, b) Die Spitzenkloepplerin, Heinrich. 6. Die Post, Schubert, sopraan. 7. Fantasie uit de opera De Rigimentsdochter, Donizetti, koor.

8.20—10.20 Voordracht: Das Deutsche Drama von seiner Entstehung bis zur Gegenwart. Opvoering van „Phentesilea, treurspel van Kleist.

10.20 Nieuws.

Donderdag 7 Januari.

3.20—5.20 Orkestconcert.

5.20—5.50 Tijdsein, weerber., nieuws.

5.50—6.20 Voordracht: Schauspiel.

6.20—6.50 Voordracht: Operationsverfahren bei Lungentuberkulose.

6.50—7.20 Voordracht: Die groessten Frauengestalten der dramatischen Weltliteratur. Lady Macbeth von Shakespeare.

7.20 Tijdsein, weerber., nieuws.

7.20—8.20 Reis om de wereld per radio. Station: Monte Carlo. 1. Aan de Riviera. 2. Le tir aux pigeon. 3. Cafe de Paris. 4. Het speelhol. 5. De geheimzinnige milionair. 6. Sjors maakt een treffer. 7. Groote opera. 8. Ott spreekt weer met ons.

8.20—10.20 Elsassische avond.

Vrijdag 8 Januari.

3.20—5.20 Orkestconcert.

5.20—5.50 Tijdsein, weerber., nieuws.

5.50—6.20 Boekbespreking.

6.20—6.50 Duitsche les.

6.50—7.20 Voordracht: Vom Wesen der Chinesen.

7.20 Tijdsein, weerber., nieuws.

7.20—8.50 Opera-avond. H. Schoettge, tenor. H. Grotz, bariton. 1. Troubadour, Verdi. 2. Rigoletto, Verdi. 3. Carmen, Bizet. 4. Bajazzo, Leon Cavallo. 5. De stomme van Portici, Auber.

8.50—10.20 Symphonieconcert. Badensche componisten. L. Muensch, sopraan. Dr. M. Seidel, tenor; 1. Voorspel van Burte's Simson. 2. Duet uit de opera Feuer, Seidel. 3. Dansfantasie, Weiszmann. 4. Der Reiter, Steidel. 10.20 Nieuws.

Zaterdag 9 Januari.

2.20—3.20 Kindervertellingen en orkestmuziek.

3.20—5.20 Orkestconcert. Frau C. Kuhn, sopraan. W. Mauerer, tenor.

5.20 Tijdsein, weerber.

5.50—6.20 Voordracht: Oper.

6.20—6.50 Voordracht: Gefluegelzicht.

6.50—7.20 Voordracht: Die Anekdote als Spiegel der Kultur und Geistesgeschichte.

7.20 Tijdsein, weerber., nieuws.

7.20—8.50 Kamermuziek. Prof. Indig, viool. H. Weil, cello. A. Haagen, piano. Het Philharmonisch orkest. 1. Sonate voor viool en piano, Brahms. 2. Drie stukken voor viool. a) Poeme, Fibich. b) Caprice Viennois, Kreisler. c) Zigeunerweisen, Sarasate. 3. Trio in B-dur voor viool, cello en piano, Schubert.

8.50—10.20 Cabaretavond. Orkest en zangsolisten

ZURICH, 515 M.

Zondag 3 Januari.

10.20—11.20 Orkestconcert door de huiskapel Gilbert.

4.20 Concert door de original Orlow jazzband.

5.35 Preek.

7.35 Concert door de huiskapel Gilbert.

7.50 Clement Berger: La mer. Daarna concert door de huiskapel Gilbert.

9.10 Nieuws.

Maandag 4 Januari.

11.20 Weerber.

12.15 Tijdsein Nauen.

12.20 Weerber., nieuws en koersen.

4.20 Dansmuziek door de original Orlow jazzband.

4.50 Boekvoorzetting: Paul Altheer.

5.35 Kinderuurtje.

6.20 Weerber., nieuws.

7.35 Tschegslowakische avond. Frau E. Peppler, zang. Heer C. Freund, zang. Heer H. Peppler, declamatie. Heer H. Taub, Voordracht. Huiskapel Gilbert.

Dinsdag 5 Januari.

11.20 Weerber.

12.15 Tijdsein, Nauen.

12.20 Weerber., nieuws, koersen.

4.20 Concert door de Original Orlow jazzband.

6.20 Weerber., nieuws.

7.35 Voordracht: La Touraine et les chateaux de la Loire.

7.50 Concert. Huiskapel Gilbert.

Woensdag 6 Januari.

11.20 Weerber.

12.15 Tijdsein Nauen.

12.20 Weerber., nieuws en koersen.

4.20 Dansmuziek door de Original Orlow jazzband.

4.50 Boekvoorzetting: Paul Altheer.

5.35 Kinderuurtje: Pro juventute.

6.20 Weerber., nieuws en marktnoteringen.

7.35 Concert Huiskapel Gilbert en Anna Richli, gedichten. Huiskapel: Symphonisch voorspel van de opera Laagland. Serenade van Rachmaninoff. Declamatie: Die Rubinen des Königsnovelle. Huiskapel: Dynamidenwals, Strauss. Declamatie: Porzellanseelchen (Een Biedermeiergeschiedenis). Huiskapel: Fantasie van La Boheme, Puccini.

9.10 Nieuws.

Donderdag 7 Januari.

11.20 Weerber.

12.15 Tijdsein Nauen.

12.20 Weerber., nieuws, koersen.

4.20 Concert door de original Orlow jazzband.

6.20 Weerber., nieuws.

7.35 Engelsche les.

7.50 Concert avond. A. Dupont, klarinet. M. Salliet, hobo. Huiskapel Gilbert. Huiskapel Gilbert, Sonate in G-moll. Adagio, allegro, sarabande, gavotte, Händel. Klarinet: 2e sonate voor klarinet en piano. Allegro, appassionato, andante, poco adagio, allegretto grazioso, Vivace, Brahms. Hobo; klarinet en piano: Idylle Bretonne, Silvestre. Huiskapel Gilbert. Hobo.

9.10 Nieuws.

Vrijdag 8 Januari.

11.20 Weerber.

12.15 Tijdsein Nauen.

12.20 Weerber., nieuws, koersen.

6.20 Weerber., nieuws.

7.35 Voordracht: Technische Plauderei.

7.50 Muzikale eenacters „Ein Ehemann vor der Tur“, Offenbach. Werken van Offenbach door de huiskapel Gilbert.

9.10 Nieuws.

Zaterdag 9 Januari.

11.20 Weerber.

12.15 Tijdsein Nauen.

12.20 Weerber., nieuws en koersen.

4.20 Concert door de Original Orlow jazzband.

5.35 Concert door de harmonikaclub Edelweiss. Fliegermarsch, Däster. Heimkehr, concertwals, Blattner. Tanzfreudenwalzer, Blattner. Gruss vom Bodensee, Boppard. Widmung, Claude. Banderillero, Oehri.

6.20 Weerber., nieuws, marktnoteringen. Klokkenluid der Züricher kerken.

7.35 Voordracht: Chasper, mein Uhl (Zoölogische lezing).

7.50 Volksliederen-avond. Kwartet van het mannenkoor. Huiskapel. Kwartet: Das Vaterland, Methfessel. Lüget von Bergen und Thal, Huber. Huiskapel: Flotte Burschen-ouverture van Suppe. Kwartet: Han an-em Ort es Bleumi geseh. Volksweise, Kriegers, Abschied, volkslied. Ade, volkslied. Huiskapel: Strauss, Millöcker, Suppe, potpourri.

9.10 Nieuws.

FRANKFORT a/M., 470 M. (CASSEL 275 M.).

Zondag 3 Januari.

7.50—8.50 Morgenfeier.

11.20—12.20 Mittagstüchden des Hausorchesters: Die Oper der Woche.

3.50—4.50 Konzert der Gitarren- und Mandolinenteilung des Gesangvereins „Concordia 1922“.

7.50—8.50 „Mozart-Kuriosa“. 1. Drei deutsche Tänze für Orchester; 2. Sonate für Fagott und Violoncello; 3. Arie „Per questa bella mano“; 4. Ein musikalischer Spass.

Maandag 4 Januari.

3.50—5.20 Nachmittagskonzert des Hausorchesters: Neue Schlager.

7.25—8.20 Mozart-Zyklus des Amar-Quartetts. 1. Quartett für Flöte, Violine, Viola und Violoncello (Köchel-Verz. 285), Allegro, Adagio, Rondo; 2. Quintett für zwei Violinen, zwei Violoncello (Köchel-Verz. 515), Allegro, Menuetto: Allegro, Andante, Allegro; 3. Quartett für Flöte, Violine, Viola und Violoncello (Köchel-Verz. 298), Andantino, Menuetto, Rondo: Allegretto grazioso.

8.20—9.20 Das Volkslied, ein Zyklus. Schweizer Lieder in verschiedenen Sprachen und Mundarten.

Dinsdag 5 Januari.

3.50—5.20 Nachmittagskonzert des Hausorchesters: Shakespeare-Ouvertüren. 1. „Richard III“, Volkmann; 2. „Julius Caesar“, Schumann; 3. „Der Sturm“, Taubert; 4. „König Lear“, Berlioz; 5. „Hamlet“, Tschairowsky; 6. „Coriolan“, Beethoven; 7. „Ein Sommernachtstraum“, Mendelssohn.

7.25—8.20 Opern-Abend. 1. Ouv. z. „Raymond“, Thomas; 2. Arie a. „Samson und Dalila“: „Die Sonne, sie lachte“, Saint-Saëns; 3. Fant. a. „Manon“, Massenet; 4. Arie a. „Samson und Dalila“: „Sieh, mein Herz erschliesst sich“, Saint-Saëns; 5. Ouv. z. „Die Stumme von Portici“, Auber.

8.20—9.20 Klavier-Konzert. 1. Sonate pathétique in C-Moll op. 13, Beethoven; 2. a) Zwei Moments musicaux a. op. 94, b) Impromptu Schubert; 3. Zwei Étüden, Chopin; 4. a) Masques, b) Minstrels, Debussy.

Woensdag 6 Januari.

3.50—5.20 Nachmittagskonzert des Hausorchesters: Wunsch-Nachmittag.

6.20 Uebertragung aus dem Frankfurter Opernhaus: „Hoffmanns Erzählungen“. Phantastische Oper in vier Akten (fünf Bildern) von Jacques Offenbach.

Donderdag 7 Januari.

3.50—5.20 Nachmittagskonzert des Hausorchesters.

7.20—9.20 Otto-Erich-Hartleben-Abend, daarna tot 11.20 Uebertragung aus Berlin: Tanzmusik der Berliner Funkkapelle.

Vrijdag 8 Januari.

7.25—9.20 Bunter Abend. 1. Ernst-August-Marsch, Blankenburg; 2. „La Barcarolle“, Walzer, Fétras; 3. Ouv. z. Operette „Die schöne Galathee“, Suppé; 4. Arie a. d. Op. „Otto und Theophano“, Händel; 5. Paraphrase über „O sole mio“, di Capua; 6. Fant.

a. d. Op. „Der Bajazzo“, Leoncavallo; 7. Prolog z. Oper „Der Bajazzo“, Leoncavallo; 8. Potp. a. d. Operette „Das Dreimäderlhaus“, Schubert; 9. „Tout-Paris“ Walzer, Waldteufel; 10. Zwei Lieder, Mendelssohn; 11. Ouv. „Der römische Karneval“, Berlioz; 12. Potp. a. d. Operette „Die Czardasfürstin“, Kalman; 13. Zwei Lieder, Rich. Strauss; 14. „Loreley“, Paraphrase, Nesvadba; 15. Fant. a. d. Op. „Manon Lescaut“, Puccini.

Zaterdag 9 Januari.

3.50—5.20 Nachmittagskonzert des Hausorchesters: Bizet. 1. Ouv. z. Op. „Djamileh“. 2. Suite „Kinderspiele“, a) Marsch, b) Wiegenlied, c) Impromptu, d) Duo, e) Galopp. 3. 4. Suite „L'Arlesienne“ I, a) Prélude, b) Minuetto, c) Adagietto, d) Carillon. 5. 6. Pastorale. 7. Fant. a. d. Oper Die Perlenfischer.

8.25—9.20 Deutsche Mundarten, ein Zyklus Die Frankfurter Lokaldichtung, Daarna tot 11.20 Uebertragung aus Berlin: Tanzmusik der Berliner Funkkapelle.

UITKNIPRUBRIEK.

No. 7.

ROEPLETTERS AUSTRALIE.

New South Wales.

2YI	P. Spencer Nolan, „Monesk“, 152 Belvedere Rd., Double Bay.
2YJ	R. H. Sainsbury, „Kermanshah“, 6 Walaroy St., Concord West.
2YP	M. W. Bergin, „Keera“, West Maitland.
2ZB	Balmain District Radio Club, 18 Clifton St., East Balmain.
2ZC	F. M. E. Lavington, 9 Gordon Rd., Mosman.
2ZD	O. F. Brain, 85 Bland St., Ashfield.
2ZJ	A. W. Simpson, „Greendale“, Duri.
2ZK	S. Marsh, Carrington St., West Wallsend.
2ZL	W. Otty, Hirst Villa, Killingworth.
2ZN	J. W. M. Cottrell, 23 Dolphin St., Randwick.
2ZO	T. R. Willmott, Coramba Rd., South Grafton.
2ZR	W. J. S. Perdriau, 47 East Esplanade, Manly.
2ZU	N. S. Gilmour, 156 Kurraba Rd., Neutral Bay.
Broodcasters:	Class λ Watts
2BL	Broadcasters (Sydney) Ltd. A 353 1500
2FC	Farmer & Co., Ltd., Sydney A 1100 5000
2HD	H. A. Douglas, Newcastle B 288 100
2UE	Electrical Utilities Co., Randwick B 297 250
2BE	Burgin Electric Co., Sydney B 326 100
2UW	Otto Sandel, Northbridge B 263 500
2KY	Trades & Labor Council, Sydney B 263 500
Dealers' licences:	λ 100—250.
2AG	Ashfield Service Station, Ashfield.
2LB	L. P. R. Bean & Co., 229 Castlereagh St., Sydney.
2PS	P. G. Stephen, 18 Clifton St., Balmain.
2RP	R. P. Primmer, Gordon St., Gordon.
2TB	T. H. Squelch, Byron St., Bungalow.

2ZH	New System Telephone Pty, Ltd., 280 Castlereagh St. Victoria.
3AB	W. S. Weatherston, Melby Av., E. St., Kilda.
3AD	J. A. Davey, 209 St. Kilda Street, Brighton.
3AJ	E. Salamy, Timor St., Warrnambool.
3AK	N. V. C. Cansick, 81 Southey St., St. Kilda.
3AM	G. S. Dohrmann, 2 Hopetoun Av., Canterbury.
3AP	R. D. Morris, 61 Bealiba Rd., Caulfield.
3AT	A. W. Thomson, Ridley St., Sunshine.
3AU	S. H. Milligan, Hall St., Eaglehawk.
3AY	W. W. Jenvey, Lord St., Caulfield.
3BC	Brighton Radio Club, Library Bldgs, Bay St.
3BD	E. H. Cox, 28 Clarence St., Elsternwick.
3BH	C. R. Whitelaw, Gillies St., Benalla.
3BL	J. C. Fitchett, 2 Salisbury St., Balwyn.
3BM	H. K. Love, Ferncroft Av., East Malvern.
3BP	J. H. Hood, 6 Alexander Street, St. Kilda.
3BQ	W. F. M. Howden, 10 Hill St., Box Hill.
3BS	H. B. Sunter, 6 Burnett St., St. Kilda.
3BU	D. A. Connelly, Balacra Rd., East St. Kilda.
3BY	H. Holst, 27 Bamba Rd., Caulfield.
3CB	W. F. Sievers, 30 Lisney St., East Richmond.
3CC	University, Melbourne.
3CJ	C. W. Jameison, 21 Carlisle Av., East St. Kilda.
3CP	C. H. Philpot, 206 Lava St., Warrnambool.
3CR	Coburg Radio Club (A. Kissick), 2 O'Connor St., East Brunswick.
3DP	N. Culliver, 91 Manningtree Rd., Hawthorn.
3DV	H. S. Beattie, 1 Bishop St., Box Hill.
3EF	H. W. Maddick, 89a Spray St., Elwood.
3EM	H. W. Doudney, 7 Dickens St., Balacra.
3EP	J. Givens, 19 Logan St., Canterbury.
3FM	R. C. De Crespigny, 20 Black St., Mid-Brighton.
3GB	M. A. Glover, 24 Victoria Rd., Camberwell.
3GG	A. G. Gamon, 26 Phoenix St., South Yarra.
3GI	F. G. Cresswell, 5 Loch St., Camberwell.
3GH	W. M. Hale, Harve St., Anglesea.
3GN	H. G. Selman, 5 Geo. St., Newtown, Geelong.
3HB	Sunshine Radio Club, (A. Thompson), Hampshire Rd., Sunshine.
3HH	F. H. Maughan, 15 Staniland Av., Malvern.
3HL	A. T. Hutchings, „Bryn-Avon“, Calawadda.
3JD	J. E. Dane, Toorak Rd., Hawthorn.
3JH	F. H. J. Holland, St. Kinnord St., EsSENDON.
3JK	J. K. Herd, Main St. Bacchus Marsh.
3JM	R. W. Bryson, 149 Eglinton St., Kew.
3JP	H. E. H. Michell, Kean St., Caulfield.
3JR	W. J. Dunstan, 7 Cameron St., Ballarat East.
3KG	Radio Engineering Co., 101 Foam St., Elwood.

(Wordt vervolgd).



VRAGENRUBRIEK

Stukken voor deze rubriek in te zenden op een afzonderlijk vel papier (of briefkaart) met opschrift „Vragenrubriek”.

Men wordt in eigen belang verzocht van ter beoordeling opgezonden schema's zelf een tekening te behouden, daar wij de schema's niet steeds kunnen retourneren.

Utrecht.

J. W. B. — Teneinde met 6 telefoons te werken, is het altijd beter, laagfreq. versterking te gebruiken dan al die telefoons dadelijk achter den detector te schakelen. Het best kunt u dus een inductieven ontvanger maken met één trap laagfrequent. De A 141 lampen zijn hiervoor geschikt. U zult goed doen het zoo in te richten, dat de versterkerlamp hogere plaatsspanning kan krijgen dan de detector.

Amsterdam.

W. de H. — Vermoedelijk zal bij uw antenne-ontwerp de ontvangst zwak worden en weinig baat worden gevonden tegen de tramstoringen. Het is heelemaal een zaak van probeeren. Een schema voor een Koomans ontvanger met 2 laagfrequent geven we in dit nummer.

H.H. — Het schema is geheel in orde zoo als u het teekende, behalve dat de laatste lamp v/d middelfrequentversterker een roostercondensator moet hebben. U kunt met de 3 geteekende middelfreq. transformatoren volstaan, al is natuurlijk een 4de lamp hier soms wel van voordeel. We verwijzen u naar de nieuwe brochure der fa. v. Seters, den Haag, die 20 cts. kost.

Grand Rapids.

M. S. — Er is geen enkel thans bestaand telefoniestation, dat met behoorlijke zekerheid over den geheelen oceaan heen is te hooren. De meeste kans heeft men met een superheterodyne, maar u moet zich niet voorstellen, bij den huidige stand van zaken Hilversum min of meer geregeld en goed te zullen hooren. Zie onze artikelen over tropadyne-ontvangers in de laatste nummers, welke artikelen nog worden voortgezet.

Amersfoort.

J. T. — Zooals u opmerkt, is blijkbaar bij u één der lichtnetleidingen geaard. Daarom is een plaatsspanningapparaat, waarbij een transformator wordt gebezigd met afzonderlijke, geïsoleerde wikkeling voor de plaatspanning, altijd veiliger. Ook u zult daartoe moeten overgaan. In de brochure der fa. van Seters, den Haag, vindt u alle noodige aanwijzingen omtrent schema's enz.

Waar u in het gloeistroom-apparaat RP liet vervallen, ligt het voor de hand, dat u H ergens aan RW moest verbinden. Bij kleine

plaatstroomafname kan een totaalwaarde van 2000 ohm iets te gering zijn om de beste rooster spanning te bereiken.

Deventer.

F. T. C. B. — Zie schema in dit nummer. Voor onderdeelen zie onze advertentiekolommen. Bepaalde merken kunnen we niet noemen.

Breda.

M. J. H. — Het gezonden Fransche schema is goed, maar we bevelen u liever de opstelling aan volgens het in dit no. aangegeven Koomans-schema met gewonen 3-spoelhouder.

Doesburg.

W. L. — Schema's van toestellen uit den handel kunnen we niet publiceeren. Zie evenwel het geheel overeenkomstige 4-lampschema in dit nummer.

Delft.

C. v. W. — Wanneer u zeker weet, dat in uw toestel roosters der hfr. en det. lamp beide aan bovens te spoelhoudercontacten zitten en de spoelen alle gelijk gewikkeld zijn (zoodat tegenkoppeling is verzekerd) en dan toch het genereeren nog niet is te beheerschen, raden we u aan, een variabelen weerstand (bijv. tot 50 ohm) te schakelen in den sec. kring dus tusschen spoel en draaicondensator.

Hilversum.

G. W. P. — Elke ampèremeter wijst ook gelijkgerichten wisselstroom aan. Een draaispoelmeter wijst evenwel lager dan een weekijzermeter. Voor een inductieven ontvanger zie fig. 66 Draadloos Amateurstation. We adviseeren u condensatoren met fijnregeling. Liefst primair 1000, secundair 500 micromicrofarad.

B. I. — 1. Ook wij geven de voorkeur aan koper.

2. Die combinatie kan gebruikt worden.

3. Hiervan hebben wij geen speciale ervaring.

Valkenheide.

P. A. L. — Zoowel Elfa als Columbia en Red Seal maken uitstekende gloeistroomelementen. U kunt na A 141 lampen als hoogfreq. en detector eenzelfde lamp als laagfreq. versterker gebruiken. Transformator 1:3 is goed. Bij eenigzins groote antenne zult u aldus met 3 lampen al een zeer aanmerkelijk geluid krijgen. Wilt u nog verder versterken, dan raden we daarachter een balansversterker aan. Van de betrouwbaarheid der onder 40. genoemde lampen hebben we geen ervaring en aangezien de werkelijke gloeistroom ons niet

precies bekend is, kunnen we ook den voor te schakelen weerstand niet aangeven. Voor de A 141 op element van 1.5 volt kunt u met 10 ohm's weerstand volstaan. Uw vroeger schema hebben we niet meer bij de hand. Volg het schema in dit no. van R. E.

Rotterdam.

J. R. — Uw opvatting van het schema-Huydts is juist. Het schema voldoet practisch goed. De te gebruiken spoelen hangen natuurlijk af van hetgeen u wilt ontvangen. Voor Daventry zult u kunnen gebruiken: 150, — 50, 75 of 100, — 200 of 250 — 100, 150 of 200. Uw vraag om een inhoud is aan de administratie doorgegeven.

C. v. W. — 1. In de brochure der firma van Seters vindt u alle gegevens en schema's zoo uitvoerig mogelijk.

2. U gebruikt zeker een draaispoel-ampèremeter; deze wijst bij eenzijdig gelijkgerichten wisselstroom inderdaad minder aan.

C. A. v. d. W. — Bij goede werking moet dit voldoende zijn. Voor balansversterker de B 406. Die schema's vindt u in de brochure der firma van Seters, welke u tegen een kleine vergoeding (25 ct.) wordt toegezonden. Tot 30 M. golf lengte levert het bij goed leggen der toevoeringen geen bezwaar op.

H. — Het is mogelijk dat het door u genoemde station de oorzaak is. Wij kregen nog geen andere klachten. Wend u eens tot het bestuur der afd. Rotterdam.

I. N. T. A. — Zie R. E. 1925 No. 43.

Vlaardingen.

L. v. d. M. — Zie schema in dit nummer.

Geleen.

L. R. — 1. Polijsten met olie en fijn amarilpapier.

2. Tweemaal A 410 en tweemaal B 406.

L. R. — Bouw de onderdeelen in zelfde volgorde als in het schema. Dat is de hoofzaak.

Veendam.

Amateur. — B.v. door in 't geheel geen schakelaars te gebruiken en een stopcontact voor den luidspreker achter den eersten laagfrequentversterker aan te brengen, waarbij door insteken van een stekker de aansluiting naar primaire van den tweeden transformator verbroken wordt. Waarom de dubbelroosterlamp niet wil genereeren kunnen wij zonder meer niet beoordelen.

Zwolle.

A. P. — Desgewenscht in 't Duitsch, Engelsch of Fransch.

Soesterberg.

J. S. — Probeert u eens den tweeden transformator als eerste en den eersten als tweede te gebruiken.

U hoorde waarschijnlijk een uitzending van Königswusterhausen op 1300 M. met extra lang dansprogramma (Funkball).

Kampen.

P. S. — Waarschijnlijk is een der transformatoren niet in orde.

Joure.

R. B. — Bij den door u gebruikten omschakelaar in den versterker krijgt de detectorlamp voor een DII te hooge spanning. U zult het beste als detector ook een A 410 kunnen nemen en desnoods de totale plaatspan-

ning iets verlagen. Verder kan lekweerstand detector beter aan plus accu gelegd worden. Roostercondensator ca. 0,0003 m.f. en telefooncondensator ca. 0,003 m.f. Condensator tusschen + accu en + hoogsp. doet er niet veel toe.

Nijmegen.

G. A. J. F. — Er zijn geen roostercondensatoren in dien versterker ingebouwd. Verschil in uitslag van den meter komt door verschillend windingsgetal der beide primaire wikkelingen. Indien u den versterker toch wilt ombouwen volg dan liever een normaal schema. Zoo als u het wilt doen garandeeren wij geen goede werking.

Bij goeden bouw moet u met deze versterking op een raam Hilversum en Daventry wel voldoende ontvangen, zoo ook op de voorgestelde binnen antenne.

Buitenpost.

L. A. — De Q-afkortingen staan in Het

Draadloos Amateurstation, zesde druk. De afkortingen Q S L L (meld ontvangst per post), Q S S (ik heb last van sluiereffect) en Q S S S (uw golfengte schommelt) zijn speciale amateur-toevoegingen.

Bussum.

F. J. C. M. — Het nabouwen van dergelijke voor omstandigheden in een ander land ontworpen schema's heeft zijn bezwaren. We kennen de uitvoering 'dezer onderdeelen niet, maar het moet mogelijk zijn, een zeligemaakt stel koppelspoelen voor langer golven te zetten op de plaats van de nu aanwezige koppelinrichting. Voor verdere aanwijzingen zouden we alle bijzonderheden van uw toestel moeten kennen.

ADVERTENTIËN**KLEINE ADVERTENTIES.**

Prijs 1—5 regels f 2.50; elke regel meer 50 cent, bij vooruitbetaling
Vraag en aanbod rubriek uitsluitend ten dienste van de amateurs, niet voor den handel.

Te koop wegens aanschaffing van grootere een complete Telefonie-Telegrafie-Zend-installatie 100 Watt vermogen inclusief 7 lampen, 4 meters, Schakelpaneel, modulatie versterkers, microfoons, sleutel. Nog in bedrijf te zien.

Brieven onder letter R.E. No. 1, bureau van dit blad.



N.V. Philips Radio
wenscht allen
Radioamateurs in
1926
een goede ontvangst

Hel Western Electric**Ontvangstoestel**

№ No. 44002

zonder antenne en aardverbinding is zeer selectief. Het is ongevoeliger voor luchtstoringen en kan gemakkelijk bediend worden.

Vraagt inl. en prospectus aan de
Bell Telephone Mfg. Co.
Scheldestr. 160-162. Telef. 72110.
DEN HAAG.



VERTEGENWOORDIGERS VOOR NOORD-HOLLAND

J. L. H. SMITS & Co. | N.V. KELLER & MACDONALD
AMSTERDAM - TELEFOON: 43620 | OVERVEEN - TELEFOON: 11828

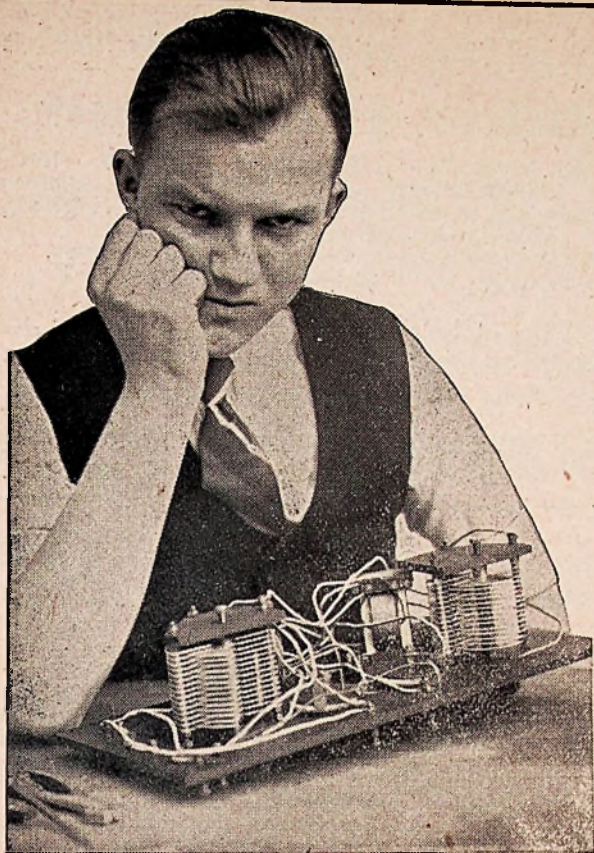

Had ik maar GLAZITE gebruikt!

Verkrijgbaar in rollen van f 0.70 per 10 voet of in pakjes van 4 staafjes, elk 2 voet, à f 0.60 in vier kleuren.

Let op het merk **LEW** op elke rol en elk pakje.

GLAZITE

is gemaakt in 4 kleuren
ROOD, BLAUW, GEEL en ZWART

„GLAZITE”, het welbekende gekleurde montage draad, beteekent het begin van een nieuw tijdperk voor de constructie van radio-toestellen. Het maakt het gebruik van isolatie-kous geheel overbodig en geeft volmaakte isolatie met een minimum moeite. Kortsluitingen aan de achterzijde van de frontplaat worden een onmogelijkheid waardoor het verlies van dure lampen voorkomen kan worden en het uiterlijk van het toestel wordt verfraaid.

Verder: „GLAZITE” is brandvrij en vochtvrij. Het bestaat uit vertind koperdraad eerst met katoen omgesponnen en daarna van een speciale geglazuurde huid voorzien welke buitengewone isoleerende eigenschappen bezit.

(Hoe ingewikkelder het schema is, des te belangrijker het gebruik van „GLAZITE” in verschillende kleuren)

RADIO



PRODUCTEN

Importeurs: VAN SANTEN & Co. te Amsterdam

WAAROM?

koopt U de zooveel duurdere buitenlandsche transformatoren, terwijl de bekende

„TRANSFORMA”

transformatoren met de duurste fabrikaten kunnen wedijveren, niet alleen in kwaliteit, doch tevens in prijs.

Op verzoek zenden wij U franco ons nieuwe prijsblad betreffende de diverse Transforma fabrikaten.

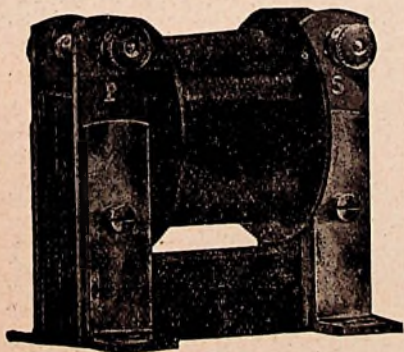

N.V. Technische
Handel-Maatschappij



STADHOUDERSKADE 65
AMSTERDAM
Telefoon 22888

Hoofdverkoopbureau voor Nederland en Koloniën der firma **TRANSFORMER WORKS**

DE
KLEINE

„REMU”

is een hoofdtelefoon met aardige, nette kleine, vlakke oorschelp.

BIJZONDERE MEMBRAAN-SPANNING!

Klankzuivere luide natuurlijke wedergave met uitschakeling van alle nevensgeluiden, licht en gemakkelijk.

D. R. P. EN G. M. AN.

EENIG FABRIKANT.

R. MUNDER

BERLIJN W. 50, PASSAUERSTRASSE 19.

VERTEGENWOORDIGER GEVRAAGD.

ERICH MEYLER

DEN HAAG, TELEF. 32720

Fabriek van ISOLEERMATERIAAL
Rotterdam - Zwaanshals 121-125

EBONIET

in PLATEN en STAVEN
steeds uit voorraad

DIEPZWART - KLEURVAST - HOOGGLANS-GEPOLIJS

Kwaliteit: DE BESTE - Prijs: DE LAAGSTE

Levering Uitsluitend aan den Handel.

WACHT!

met de aanschaffing van Uwe
Plaat- en Gloeistroomapparaten.

De

ALGEHEELE WISSELSTROOM- APPARATEN

komen (gegarandeerd bromvrij).

HET LAATSTE NIEUWS OP RADIOGEBIED.

Slechts aansluiting op het lichtnet
met een eenvoudig stopcontact
en U zijt verlost van alle tot nu
toe toegepaste lapmiddelen.
Vraagt reeds thans inlichtingen
— en prijzen. —

ELECTROTECHNISCH EN RADIOBUREAU
R. E. M. BAUDET
WEVERSLAAN 34 — VOORBURG.

LEVERING VAN RADIO INSTALLATIES IN HUURKOOP. ♦ ONDER-
DEELEN VAN DIVERSE FABRIKATEN. ♦ DOMINOT EN VARTA
ACCUMULATOREN. ♦ LADEN EN HERSTELLEN.

Gebr. Hazelzet - Hoogstraat 132 - Rotterdam.

De alles overtreffende

Rulite Frontplaat

is en blijft DIEPZWART — ONBREEKBAAR — BUIGZAAM — TREK-
VRIJ — ONHYGROSCOPISCH. — Geen afbrokkelen of afschilferen
in de bewerking, en toch aan de hoogste isolatie eischen voldoende,
ondanks de hooge glans, ook in vochtige lucht.
90 pCt. besparing op uw boor-, zaag- en snijgereedschap.
In afmetingen van af 20 bij 30 c.M., dikte c.a. 5 m.M.

◆◆◆

H.H. HANDELAREN, nu kunt ge uwe toestellen in de étalage zetten, zon-
der de minste vrees voor verkleuren, springen of scheuren der frontplaat.

Direct leverbaar in diverse formaten.

P. VAN SPIJK & Co. UTRECHT. - Tel. 2437.
Adriaan van Ostadelaan 12 bis.

Radio Dekker - Amsterdam.

NIJUEWEG 44

levert aan toestellen-fabrikanten:

Prima ENGELSche DRAAICONDENSATOREN

LOW LOSS en SQUARE LAW

∴: legen FABRIEKSPRIJZEN. ∴:

ZELFS EEN KIND BOUWT RADIO!!

met onze nieuw systeem Patent-Bouwplaat „RADIONOLA”, wettig ged.
Een 4-Lamps ontvanger.

Kost compleet met alle toebehooren onder langdurige garantie

f 85.— tot f 95.—.

LET WEL ALLE TOEBEHOOREN.

Geen risico!! — Elk apparaat wordt gratis nagezien.
Bij niet-functioneeren desverlangd geld terug.

Gebr. VAN EMBDEN, Lange Pannekoekstraat 24, Rotterdam.

DE WEERGAVE

van zuivere onvervormde radio muziek is alleen mogelijk met behulp van de
BEROEMDE BROWN LUIDSPREKER

Elke betere winkelier zal met genoeg een Brown Luidspreker ten Uwent demonstreeren

T. B. HOOGHOUDT

SPIJSTRAAT 71. — AMSTERDAM. — TELEFOON 41166.

Alleen vertegenwoordiger voor Holland en Kol. van S. G. BROWN Ltd. en Telegraph Condenser Cy., London.

Dezer dagen verschijnt een DERDE ten aanzien van lampzenders en telefonie, belangrijk uitgebreide druk van:

HET DRAADLOOS ZENDSTATION VOOR DEN AMATEUR

door J. CORVER.

Uitgaaf van N. Veenstra te 's-Gravenhage.

BENJAMIN

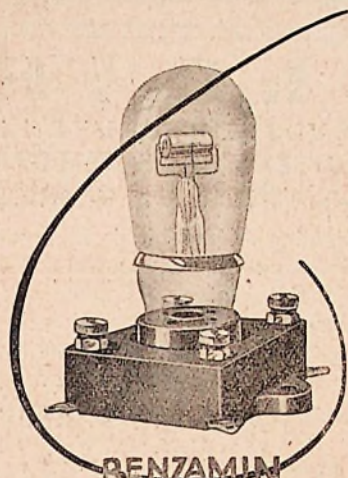

BENJAMIN
CLEARER TONE VALVE HOLDER
(ANTI-MICROPHONIC)

Een veerend lampvoetje
van PERFECTE
afwerking

DETAILPRIJS f 1.80

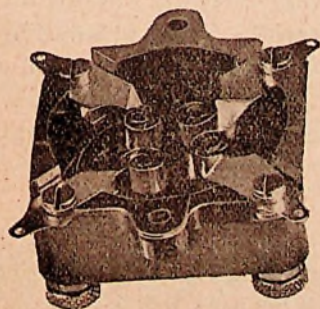

RADIO-IMPORT
A. A. POSTHUMUS
BAARN

„Een geweldig succes !”
„Overtrof alle verwachting . . . !”
„Niet alleen ongekend zuiver, doch
ook **LUIDER** dan elke andere . . . !”
„Zend er omgaand weer zes . . . !”

DIT ZIJN ENKELE UITLATINGEN UIT
BRIEVEN EN TELEGRAMMEN ZOOALS WIJ
GEREGELD ONTVANGEN.



**B
E
D
E
N
K**
DAT
ELK

*toestel beter vol-
doet en gemakkelij-
ker verkocht wordt
met een*

LORENZ-LUIDSPREKER

PRIJS f 55.—

G.E.B. BUREAU VOOR NEDERLAND EN KOLONIËN: DEN HAAG
LAAN VAN MEERDERVOORT 30. — TELEFOON 35277

Het Draadloos Amateurstation

voor ontvangst van Telegrafie en Telefonie,

uitgave N. Veenstra, 's-Gravenhage, behandelt
in hoofdzaak detector- en lampontvangers,
versterkers, antennes en de voor meergevor-
derde amateurs noodzakelijke hulptoestellen.

Prijs:

ingenaaid f 3.75, gebonden f 5.--.

Een verbetering voor Uw
korte golf-ontvanger is het gebruik
van de **WALVER**

SQUARE LAW, LOW LOSS

Condensatoren.

200 c.M. . . .	f 5.80,	met fijn . . .	f 6.70
300 "	5.85,	" "	7.—
500 "	6.—,	" "	7.35
1000 "	6.50,	" "	7.80

VRAAGT UW LEVERANCIER!

Ned. Radiohandel DEN HAAG
ANNA PAULOWNASTR. 49

CROSLEY MUSICONE

f 44.— Luidspreker f 44.—

is een sieraad in de huiskamer en boeit een ieder door zijn
zuivere weergave. Overtuigt U zelf zonder verplichting bij:

VAN GELDER & LOOF,
Gedempte Burgwal 22, Den Haag, Tel. 10161

Vierlamps toestel **f 75.—**, 3 jaar garantie, ook op
termijnbetaling.

LISSEN en overige eerste klasse
onderdeelen ruim voorradig.
LEVERING OOK AAN DEN HANDEL.

Vraagt onze gratis prijscouranten.

ANDERSEN & POLAK — AMSTERDAM
P. C. HOOFDSTRAAT 40 — Telefoon 26587.

**RADIO
GOLE**

R. KUPERUS
VOORSTRAAT 75
TEL. 4355
UTRECHT

Specialiteit in Radio-Ontvangtoestellen en Onderdeelen.

Radio-Inrichting L. Kleingeld
Meent Sa-b - ROTTERDAM - Telefoon 2590

TRANSFORMA plaatsspanning apparaat f 40.—
COLUMBIA, PERTRIX Anodebatterijen. HELLESENS
elementen voor de Miniwattlamp. Alle RADIO-onderdeelen
voorradig voor het zelfbouwen van toestellen.

Reparatie aan Luidsprekers-Telefoons.
Laden en repareren van Accumulatoren.

N.V. I. O. $\frac{v}{h}$ H. L.

EEN DER OUDSTE BEDRIJVEN HETWELK
UITSLUITEND VOOR DEN HANDEL
RADIO-TOESTELLEN FABRICEERT.

Onze afdeling A (machinale fijnhoutbewer-
king) is ingericht om aan alle wenschen onzer
cliënten snel te voldoen. Onze afdeling B
(hyper moderne toestelbouw) staat onder
persoonlijke leiding van **Ir. Nonnekens.**
-- Dit zegt den vakman genoeg! --

Vertegenwoordigers door geheel Nederland vrijblijvend te ontbieden.

N. V.
INDUSTRIEEL Onderneming $\frac{v}{h}$ HEUSSEN LABORATORIUM
DEN HAAG — OUDE MOLSTRAAT 30 — DEN HAAG
TELEPHOON 15511 - 35392 - 10527

RADIO ONDER IEDERS BEREIK

4-lampstoestel f 185.— compleet

ook op 12 maanden termijnen zonder verhooging. 3 jaar garantie.
VRAAGT PRIJSCOURANT OOK VAN ONDERDEELLEN.

Gebrs. PRINS, Hartenstraat 2a, Amsterdam, Tel. 46181.

RADIO-UMSCHAU.

Het lievelingsblad van alle Radio-vrienden.

Uitgebreide Textinhoud. — Binnen- en Buitenlandsche programma's.
Prijs per $\frac{1}{4}$ jaar (13 afl.) 4,50 M. + 1,50 M. verzendkosten.

Proefnummer kosteloos.

Verlag der Radio-Umschau te Frankfurt am Main.

GEBRUIKT DE

„CROIX” TRANSFORMATOR.

Wij hebben met dezen transformator een groot succes behaald.
Dit is de billijkste en beste Fransche transformator, momenteel in
den handel.

Verhouding **1:3** prijs per stuk. **f 5.—.**

Verhouding **1:5** prijs per stuk. **f 5.—.**

IEDERE TRANSFORMATOR IS GEGARANDEERD.

S. M. NIJKERK Jr. - Amsterdam.

Fabrikant en Grossier in Radio-Artikelen.

Leidschegracht 96.

Telefoon 36883.

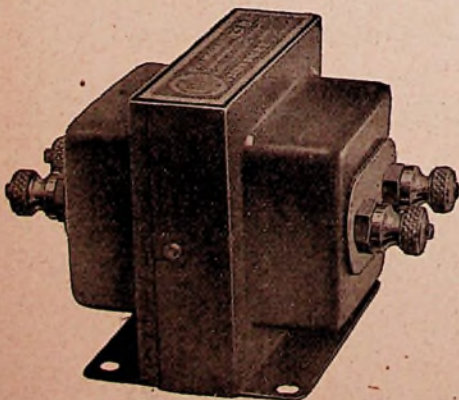

Een GELUKKIGER NIEUWJAAR kunt ge Uw vrienden en U zelf bereiden door de aanschaffing van diverse Neutronartikelen:

NEUTRON KORTE GOLFSPOELEN



f 2.¹⁰ per stel van 5 stuks

Op alle „NEUTRON” artikelen is het woord „NEUTRON” duidelijk vermeld: zorgt dus dat Ge werkelijk „NEUTRON” materialen van Uwen leverancier ontvangt.



NEUTRON CRYSTASTAT DETECTOR

f 3.⁶⁰ per stuk

compleet met nikkelen houders. Geen lastig zoeken meer met een spiraalveertje. Hilversum en Daventry zijn in geheel Nederland goed hoorbaar op dezen Detector!

Importeurs: VAN SANTEN & Co., AMSTERDAM

GENERAL RADIO COMPANY

CAMBRIDGE, Mass. U.S.A.

NIEUWE CONDENSATORS TYPE 334

(met metalen eindplaten).

334-F 500 MMFD. zonder fijnregeling	f 10.75
334-K 250 " " " "	" 9.50
334-H 500 " met " "	" 13.25
334-M 250 " " " "	" 12.—

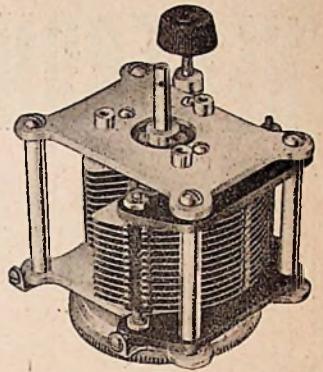

Radio-Import A. A. Posthumus -- Baarn.

't Wordt een zware operatie, maar...



ELKE RADIOLAMP
kan volmaakt hersteld
en veranderd worden,
ZELFS WANNEER DE BOL GEBROKEN IS!

MET GEWOON WATTVERBRUIK f 1.50
MET MINIMUM WATTVERBRUIK " 2.—
VOORHERSTELLING OF OMBOUWING IN GROOTE TYPEN " 3.—

DE PATIENT WORDT KOSTELOOS THUISGEBRACHT

GLOEILAMPENFABRIEK

AMSTERDAM
SINGEL 388 TEL. 36588

TILBURG
BREDASCHWEG 193 TEL. 1242

"RADIUM"

DE VIJF W's.

De journalist-in-den-dop, die aan een krant voor reportage-diensten verbonden is begint met de vijf **cardinale W's** in het hoofd te hameren:

WIE — WAT — WAAR — WANNEER — WAAROM.

Hoe zijn verslag ook moge luiden het moet minstens de antwoorden op deze vijf vragen bevatten

Het is onze taak U over den

AANKOOP van een SFERAVOX

zoo volledig mogelijk in te lichten, en het is een prettige taak, want hebt U de SFERAVOX eenmaal in huis dan bent U ons voor de aansporing erkentelijk.

Probeerden wij het met de vijf **W's**!

WIE KOOPT? Iedereen ook al heeft hij een anderen, heel duren luidspreker.
WAT? De Sferavox, die in werkelijkheid een omwenteling op luidsprekergebied beteekent.

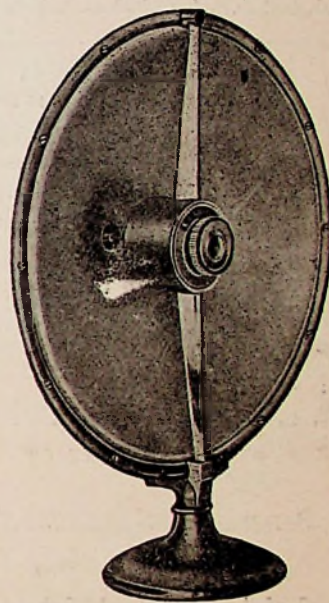
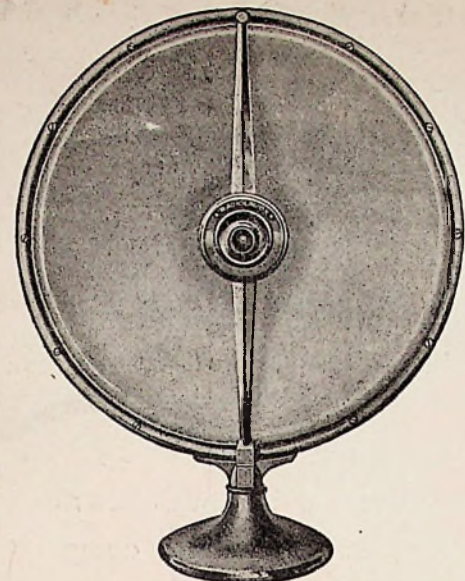

WAAR? Bij elken radio-handelaar of direct aan ons hoofdkantoor.
WANNEER? Indien U vandaag Uw ontvangst beter wil hebben dan vandaag nog.
WAAROM? Omdat de SFERAVOX gebouwd volgens geheel nieuw principe, Uw radio-avondjes een geheel ander en wel een artistiek karakter geeft, omdat wij zooveel moois van de SFERAVOX niet kunnen zeggen of bij het in gebruik nemen worden de verwachtingen nog overtroffen en omdat de S. F. R. het tot haar propaganda artikel maakte en den prijs op **39 GULDEN** stelde.

Aanvragen om brochures en de greep copie uit de legio attesten te richten aan het Hoofdkantoor der S. F. R. te

ROTTERDAM, LEUVEHAVEN 8, Tel. 14036.

N.B. Van 12 November tot heden werden meer dan 1400 stuks in Nederland afgenomen.

GENERAL RADIO CO. COND. zijn nog steeds de beste!

General Radio Co. Cond. 500 c.M.	f 10.—
" " " 250 c.M.	" 9.—
Knopschaal extra.	" 1.50
Tandwiel fijnregeling extra	" 2.50
Philips gelijkrichter	" 29.50
Ampèremeter (inbouw) 3 Amp.	" 5.50
Voltmeter (inbouw) 6 Volt.	" 5.50
Voltmeter (sifam) 0-6 en 0-120 Volt.	" 8.50
N. en K. telefoon, dubbel 2 X 2000 Ohm	" 9.80
„Germany“ telefoon, 2000 Ohm enkel	" 3.85
Milli-Amp. meter (draaispoel) 0-3, 0-25, 0-50	" 9.50
Accu „Dominit“ 4 Volt	" 9.40
Kristal detector (Harlie)	" 3.40
„Lorenz“ luidspreker	55.—
„Seibt“	50.—
„Ethovox“	72.—
„Brown“	70.—
„Amigo“	32.50
„Sferavox“	39.—
„Mix & Genest“ luidspreker.	55.—
„Amplion“ luidspreker	vanaf 16.50
„Dulcevox“	28.—
„Gecophone“	68.50
General Radio Golfmeter, 200-600 meter	25.—
Extra spoel 400-1200 meter	7.50
" " 50-150 "	7.50
" " 100-300 "	7.50

**RADIO-TECHNISCH BUREAU
HERM. VERSEVELDT**

Piet Heinstraat 87 — Den Haag — Tel. 34969

Verwisselbare
Condensatoren
en lekweerstanden
in standaarduitvoering
der Bell Telephone Mfg. Co.
(Western Electric Co.)



VERKOOPBUREAU VOOR NEDERLAND:
RADIO TECHNISCH HANDELSBUREAU

„HAVENED“

De Carpentierstraat 104, 's-Gravenhage, Telef. 72355

ONZE NIEUWE BROCHURE:

CONSTRUCTIE EN WERKING VAN EEN
TROPADYNE OMROEPONTVANGER
VOOR GOLFLENGTEN VAN 40—2500 METER

bevat niet zonder meer een theoretisch schema van een of andere „Superheterodyne” doch de constructie-tekening en een volledige beschrijving van een zorgvuldig uitgeprobeerd en praktisch OMROEP-APPARAAT met GOLFLENGTETRANSFORMATIE verkrijgbaar tegen inzending van 20 cts in postzegels.

Handelsmij. Van Seters & Co.
NASSAU OUWERKERKSTRAAT 3, DEN HAAG

GEHEEL NIEUW

IS DE

ELITE-REINARTZ-SPOEL.

Zie de gunstige beoordeeling in R.-E. no. 37.

Met schemaboekje. f 4,50.

Alleenverkoop voor Nederland en Koloniën.

A. F. M. HAZELZET - Rotterdam. - Steiger 9.
TELEFOON 3114.

N. V. Technische Handel Mij. v.h. Jan Mulder.
STATIONSWEG 47-49 .. ROTTERDAM.

Generaal Vertegenwoordigers van Dr. Georg
Selbt, Berlin.

Oudste speciaal fabriek op 't gebied der
Radio Techniek.

Neemt proef met ons

„RED SEAL”

droogelement, de beste stroombron voor Miniwatt
lampen. Kortsluitstroom 35 Amp.

DE

„SCHUCHHARDT” LUIDSPREKENDE TELEFOON

(2000 Ohm) vormt met een gramfoon (in de plaats van de „Soundbox”) ofwel met zelfgemaakte hoorn een verrassend goede Luidspreker, krachtig en van aangenaam timbre. Membran-diam. 80 m.M., zwaar magneetstel met stelschroef, geschikt voor 4-lampstoestel. Uitvoering: zwart gelakt en fijn vernikkeld.

PRIJS f 11.50

Radlotechnisch Bureau „DE OMROEP”
FAHRENHEITSTRAAT 409 — DEN HAAG.
POSTGIRO 37014.

Zoowel voor de korte als lange golf is de

SINUS spoel

de spoel.

De **SINUS Transformator** zoowel voor de versterking als zuivere weergave.

Wettig Gedeponeerd.

Overal verkrijgbaar.

FA RIDDERHOF & VAN DIJK
RADIO-APPARATEN-FABRIEK

BOTHADWARSLAAN 37—39 — ZEIST — Tel. 345

Radio-Techn. Bureau „Broadcast”

Sonoystraat 75, Telefoon 54604, Postgiro 106640, Den Haag

Geen MOOIER, NUTTIGER en BETER
Geschenk dan onze 3-lampsontvanger
type „Luxe”, welke wij geheel compleet
met S F E R A V O X luidspreker leveren
voor den prijs van f 155.—.

DE TOESTELLEN WORDEN DAGELIJKS IN
ONZE SHOWROOM GEDEMONSTREERD.

GEBRUIKT IN UW PLAASTROOM-APPARAAT
„ED-COMBINATIE”

ONZE **SPECIAL** HIERVOOR GECONSTRUEERDE
GELIJKRICHTERLAMPEN

SECO GL 4 max. gloeispanning 4 Volt
voor parallelschakeling.

of

SECO GL 2 max. gloeispanning 2 Volt
voor serieschakeling.

Door hun speciale constructie laten zij veel stroom
door en hebben een groote levensduur.

Prijs f 4.25.

Handelsmaatschappij VAN SETERS & Co.

Nassau Ouwkerkstraat 3 — DEN HAAG.

N. V. E. LEHNER's Handelsonderneming
TEL. 52179 AMSTERDAM AMSTEL 67

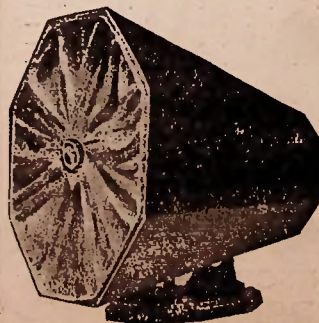

RESONATOR
de muzikale
luidspreker
gemaakt van
„Steinway”
instrumentenhout.
PRIJS f 51

Verkoop uitsluitend
aan den Handel.